

1M40 Držák LED TV – Návod k použití

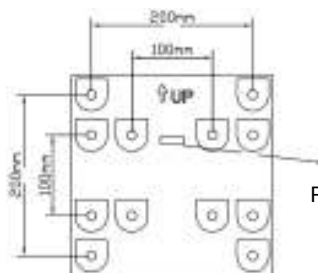

1. Pro sádkovkartonovou příčku poloviční nosnost do 20 kg. Pro plochý TV/LCD od 13" do 32".
2. Pro dřevěnou příčku nebo betonou zeď je nosnost max. 40kg. Pro plochý TV/LCD od 13" do 42".



3. Požijte šablonu k určení všech montážních otvorů na stěně a příslušná místa pečlivě označte.

Pozice vodováhy

UP = nahoru

Popis výrobku:

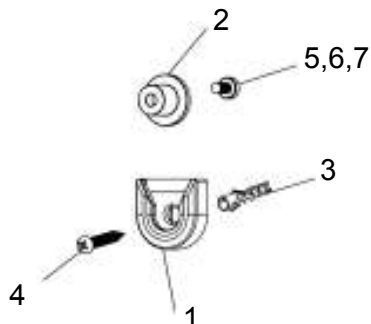

Číslo	Popis	Počet
1	Konzolka na zeď	4
2	Nosník monitoru	4
3	Hmoždinka	4
4	Šroub do zdi	4
5	Montážní šroub monitoru 4 mm	4
6	Montážní šroub monitoru 5 mm	4
7	Montážní šroub monitoru 6 mm	4

4. Namontujte nosníky na zadní stěnu vašeho televizoru (neutahujte příliš).

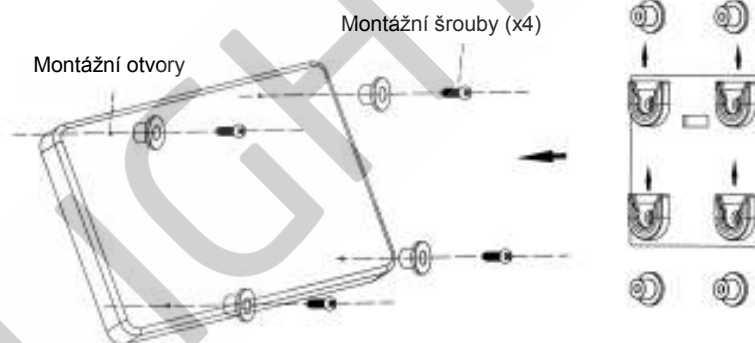

5. Dřevěná příčka

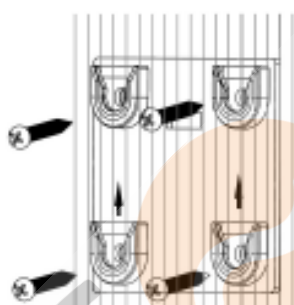

- Použijte vrtačku a vyvrtejte čtyři otvory o průměru 5 mm a hloubce 60 mm.
- Připevněte na zeď konzolky pomocí dodaných šroubů.

6. Zdivo / beton

- Použijte vrtačku a vyvrtejte čtyři otvory o průměru 13 mm a hloubce 60 mm.
- Připevněte na zeď konzolky pomocí dodaných hmoždinek a šroubů.

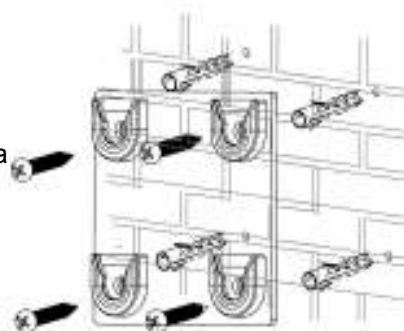

7. Nasadte váš plochý TV nosníky do konzolek ve zdi.

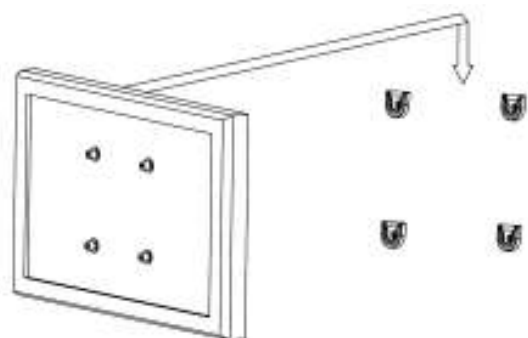

8. Pro zajištění TV otočte konzolky ústím proti sobě.

