

morphy richards®

VECTOR

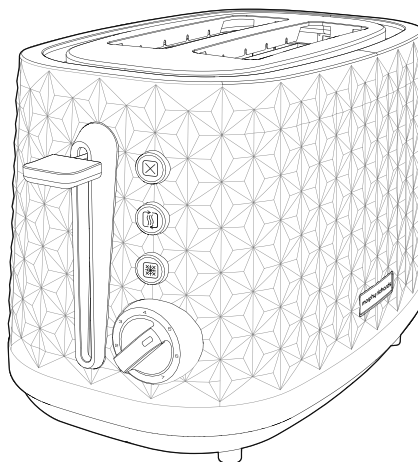

Vector Toaster

Please read and keep these instructions

GB

Grille-pain Vector

Merci de bien vouloir lire et conserver ces instructions

F

Vector Toaster

Lesen Sie diese Bedienungsanleitung, und heben Sie sie gut auf.

D

Vector Broodrooster

Lees deze instructies en bewaar ze

NL

Torradeira Vector

Leia e guarde estas instruções

P

Vector Brødrister

Læs og gem denne vejledning

DK

Toster Vector

Przeczytaj niniejszą instrukcję i zachowaj ją do wykorzystania w przyszłości

PL

Opékač řady Vector

Prečtete si tyto pokyny a uschovejte je.

CZ



www.morphyrichards.com



Health and Safety

The use of any electrical appliance requires the following common sense safety rules.

Please read these instructions carefully before using the product.

- This appliance can be used by children aged from 8 years and above and persons with reduced physical, sensory or mental capabilities, or lack of experience and knowledge, if they have been given supervision or instruction concerning the use of the appliance in a safe way and understand the hazards involved.
- Children shall not play with the appliance.
- Cleaning and user maintenance shall not be made by children unless they are older than 8 years and supervised.
- Keep the appliance and its cord out of reach of children less than 8 years.
- If the supply cable is damaged, it must be replaced by the manufacturer, its service agent or similarly qualified persons in order to avoid a hazard.
- The bread may burn, therefore do not use the appliance near or below combustible material such as curtains.
- This appliance is not intended to be operated by means of an external timer or separate remote control system.

The use of any electrical appliance requires the following common sense safety rules.

WARNING: Danger to the person!

IMPORTANT: Damage to the appliance!

In addition, we offer the following safety advice.

Location

- This appliance is intended to be used in household and similar applications such as:
 - farm houses;
 - by clients in hotels, motels and other residential type environments;
 - bed and breakfast type environments.
- It is not suitable for use in staff kitchen areas in shops, offices and other working environments.

Mains cable

- Do not let the cable run across a cooker or hot area which might damage the cable.

Other safety considerations

- Only use for intended purpose.

Personal safety

- Do watch your appliance during use.
- **WARNING: Do not touch the top of the appliance or other hot parts during or after use, use handles or knobs.**
- **WARNING: Do not wrap the cable around the main body of the appliance during or after use.**
- **WARNING: Do not use under cupboards.**
- **WARNING: Do not insert oversize foods, metal, foil packages or utensils into the toaster.**
- **WARNING: Do not attempt to dislodge food when the appliance is plugged in and never insert cooking utensils into the slots.**
- **WARNING: Misuse of the appliance could cause personal injury.**
- **IMPORTANT: Do not place bread or other items on top of the slots as this may damage the appliance and creates a fire hazard.**

Precautions

- Never use the appliance when it is empty (when there is no bread inside) except on first use.
- Do not use very thin or broken slices of bread.
- Do not insert other foods that may drip during the cooking process. In addition to making the cleaning procedure more difficult, these may cause fires.
- Clean the crumb tray regularly: crumbs can smoke or burn.
- Do not insert (by force) foods that are too big for the slots.
- Do not insert forks or other utensils into the toaster in order to remove bread. As well as damaging the toaster, there is a high risk of electric shock.
- Should some toast remain blocked in the toaster, remove the plug from the mains, wait for the toaster to cool down until it is safe to touch, then turn the toaster over and shake it gently.

Electrical requirements

Should the fuse in the mains plug require changing, a 13 amp BS1362 fuse must be fitted.

WARNING: This appliance must be earthed.

GB



CAUTION! PLEASE BE AWARE OF HOT SURFACES HANDLE WITH CARE

Treating scalds

- Run cold water over the affected area immediately.
- Do not stop to remove clothing.
- Seek medical advice quickly

F**Santé et sécurité**

L'utilisation de tout appareil électrique implique de respecter les règles de sécurité et de bon sens suivantes.
Veuillez lire attentivement ces instructions avant d'utiliser ce produit.

- Cet appareil peut être utilisé par des enfants âgés d'au moins 8 ans et par des personnes ayant des capacités physiques, sensorielles ou mentales réduites ou un manque d'expérience et de connaissances, à condition d'être surveillés ou d'avoir reçu des instructions concernant l'utilisation de l'appareil en toute sécurité et de comprendre les dangers que cela implique.
- Les enfants ne doivent pas jouer avec l'appareil.
- Le nettoyage et l'entretien courant ne doivent pas être effectués par des enfants des moins de 9 ans sans surveillance.
- Tenir l'appareil et son cordon hors de portée des enfants de moins de 8 ans.
- Si le cordon d'alimentation est endommagé, il doit être remplacé par le fabricant, son agent de service ou une personne qualifiée afin d'éviter tout risque.
- Le pain peut brûler, il ne faut donc pas utiliser l'appareil à proximité ou en-dessous de matériaux combustibles tels que des rideaux.
- Cet appareil n'est pas conçu pour être commandé par un programmateur extérieur ou par un système de commande à distance.

L'utilisation de tout appareil électrique implique le respecter des règles de sécurité et de bon sens suivantes.

DANGER : Risque de blessure !

IMPORTANT : Risque d'endommager l'appareil !

Nous vous donnons également les conseils de sécurité suivants :

Emplacement

- Cet appareil est conçu pour être utilisé dans des applications domestiques et similaires, telles que :
 - les fermes ;
 - par les clients dans les hôtels, motels et autres environnements de type résidentiel ;
 - les environnements de type « Bed & Breakfast ».
- Il n'est pas conçu pour être utilisé dans des cuisines professionnelles, magasins, bureaux ou autres environnements de travail.

Cordon d'alimentation

- Ne laissez pas le cordon passer sur une cuisinière ou toute autre surface chaude qui pourrait endommager le câble.

Autres consignes de sécurité

- Utilisez-le uniquement pour l'usage prévu.

Sécurité personnelle

- Surveillez votre appareil pendant l'utilisation.
- **DANGER : Ne touchez pas le dessus de l'appareil ou les autres parties chaudes pendant ou après l'utilisation. Utilisez les poignées ou boutons de l'appareil.**
- **DANGER : N'enroulez pas le câble autour du corps de l'appareil pendant ou après l'utilisation.**
- **DANGER : N'utilisez pas l'appareil en dessous d'armoires.**
- **DANGER : N'introduisez pas des aliments trop gros, du métal, des aliments emballés dans une feuille d'aluminium ou des ustensiles dans le grille-pain.**
- **DANGER : N'essayez pas de retirer des aliments de l'appareil lorsqu'il est branché et n'introduisez jamais d'ustensiles de cuisine dans les fentes.**
- **DANGER : Une mauvaise utilisation de cet appareil pourrait provoquer des blessures.**
- **IMPORTANT :** Ne posez pas de pain ou d'autres aliments sur les fentes car cela pourrait endommager le grille-pain et créer un risque d'incendie.

Précautions

- N'utilisez jamais l'appareil lorsqu'il est vide (qu'il ne contient pas de tranches de pain) à l'exception de la première fois.
- N'utilisez pas de tranches de pain trop fines ou en morceaux.
- N'insérez pas d'autres aliments qui risqueraient de couler pendant le cycle de cuisson. Outre le fait qu'il sera plus difficile de le nettoyer, cela pourrait entraîner un incendie.
- Nettoyez régulièrement les tiroirs ramasse-miettes : les miettes peuvent brûler ou dégager de la fumée.
- N'introduisez pas (de force) des aliments trop gros pour les fentes.
- N'introduisez pas de fourchettes ou autres ustensiles dans le grille-pain pour en retirer du pain. Vous risquez non seulement d'endommager le grille-pain, mais aussi de vous électrocuter.
- Si des morceaux de pain grillé restent bloqués dans le grille-pain, retirez la fiche de la prise secteur, et laissez-le refroidir jusqu'à ce que vous puissiez le toucher en toute sécurité, puis retournez-le et secouez-le doucement.

Exigences électriques

Si le fusible de la prise secteur doit être changé, utilisez un fusible de remplacement BS1362 de 13 A.

DANGER : Cet appareil doit être mis à la terre.

F



DANGER ! ATTENTION SURFACES
SURFACE CHAUDE CHAUDES MANIPULER
AVEC PRÉCAUTION

Traitement des brûlures

- Faites couler immédiatement de l'eau froide sur la zone touchée.
- Ne prenez pas le temps de retirer les vêtements.
- Consultez un médecin rapidement



Gesundheit und Sicherheit

Für die Benutzung elektrischer Haushaltsgeräte sind folgende Regeln zur Wahrung der Sicherheit einzuhalten.

Vor der Verwendung des Geräts bitte die Bedienungsanleitung aufmerksam lesen.

- Dieses Gerät kann von Kindern über 8 Jahren, von Personen, deren körperliche oder geistige Unversehrtheit oder deren Wahrnehmungsfähigkeit eingeschränkt ist, sowie von Personen mit mangelnden Kenntnissen oder Erfahrung benutzt werden. Dies gilt nur unter der Voraussetzung, dass sie beaufsichtigt werden oder dass sie eine Einweisung in die sichere Nutzung des Geräts und die damit verbundenen Gefahren erhalten haben.
- Kinder dürfen mit dem Gerät nicht spielen.
- Reinigung und Wartung dürfen nicht von Kindern vorgenommen werden, es sei denn, sie sind älter als 8 Jahre und beaufsichtigt.
- Bewahren Sie das Gerät und das dazugehörige Netzkabel nicht in Reichweite von Kindern unter 8 Jahren auf.
- Ist das Versorgungskabel beschädigt ist, muss es vom Hersteller, seinem Kundendienst oder ähnlich qualifizierten Personen ausgetauscht werden, um eine Gefährdung zu vermeiden.
- Das Brot kann brennen. Aus diesem Grunde sollte das Gerät nicht in der Nähe oder unterhalb von brennbaren Stoffen wie z. B. Vorhängen benutzt werden.
- Dieses Gerät ist nicht für den Betrieb über eine externe Zeitschaltvorrichtung oder eine separate Fernsteuerung vorgesehen.

Für die Benutzung elektrischer Haushaltsgeräte sind folgende Regeln zur Wahrung der Sicherheit einzuhalten.

WARNUNG: Verletzungsgefahr!

ACHTUNG: Sachschaden!

Darüber hinaus gelten folgende Sicherheitshinweise.

Aufstellungsort

- Dieses Gerät ist für den Gebrauch in Haushalten und Haushaltsähnlichen Umgebungen vorgesehen, wie:
 - Bauernhöfe;
 - Kunden in Hotels, Motels und anderen wohnungsähnlichen Räumlichkeiten;
 - Pensionen und vergleichbare Unterbringungsmöglichkeiten.
- Es eignet sich nicht für Personalküchenbereiche in Geschäften, Büros und anderen Arbeitsumgebungen.

Netzkabel

- Das Netzkabel nicht über eine warme Herdplatte oder heiße Flächen verlegen, da das Kabel sonst beschädigt werden kann.

Weitere Sicherheitshinweise

- Nur für den vorgesehenen Zweck benutzen.

Eigene Sicherheit

- Das Gerät während des Gebrauchs nicht unbeaufsichtigt lassen.
- **WARNUNG: Berühren Sie während oder nach dem Gebrauch nicht die Oberseite des Geräts oder andere heiße Teile. Berühren Sie ausschließlich die Griffe und Tasten.**
- **WARNUNG: Während oder nach Gebrauch des Gerätes darf das Netzkabel nicht um das Gerät herum gewickelt werden.**
- **WARNUNG: Das Gerät bei Gebrauch nicht unter Schrank- oder Regalböden stellen.**
- **WARNUNG: Übergroße Brotstücke sowie Metallgegenstände, Verpackungsfolien, Bestecke oder Küchenutensilien dürfen nicht in den Toaster gesteckt werden.**
- **WARNUNG: Ziehen Sie den Netzstecker, bevor Sie eingeklemmte Toastscheiben aus dem Gerät entfernen. Niemals mit Besteck oder Küchenutensilien in die Toastschlitze hineinreichen.**
- **WARNUNG: Ein Missbrauch des Geräts kann Verletzungen verursachen.**
- **ACHTUNG: Brot oder andere Gegenstände nicht direkt auf die Toastschlitze legen. Das Gerät kann andernfalls überhitzen und beschädigt werden, und es besteht Brandgefahr.**

Vorkehrungen

- Benutzen Sie niemals das Gerät, wenn es leer ist (wenn sich kein Brot darin befindet), außer bei der ersten Verwendung.
- Verwenden Sie keine sehr dünne oder gebrochene Scheiben Brot.
- Führen Sie keine anderen Lebensmittel ein, die während des Kochvorgangs tropfen können. Zusätzlich zur Erschwerung des Reinigungsvorgangs, können diese Brände verursachen.
- Krümelschale regelmäßig leeren: Krümel könnten rauchen oder brennen.
- Stecken Sie keine (mit Gewalt) Lebensmittel hinein, die zu groß für die Brotschlitzens sind.
- Stecken Sie keine Gabeln oder anderen Utensilien in den Toaster, um Brot zu entfernen. Dies kann zur Beschädigung des Toasters führen und es gibt eine hohe Gefahr von Stromschlägen.
- Sollte etwas Toast verbleiben und den Toaster blockieren, ziehen Sie den Stecker aus der Steckdose, lassen Sie den Toaster abkühlen, bis er gefahrlos berührt werden kann, dann drehen Sie den Toaster um und schütteln Sie sie sorgsam das Brot heraus.

Elektrische Anforderungen

Falls die Sicherung in dem Sicherungshalter ausgetauscht werden muss, ist eine Sicherung mit 13 A gemäß BS1362 zu verwenden.

WARNUNG: Das Geräte muss geerdet sein.

D



VORSICHT! AUF HEISSE OBERFLÄCHEN
HEISSE OBERFLÄCHE ACHTEN VORSICHT BEI DER
HANDHABUNG

Behandlung von Verbrennungen

- Verbrennungen unverzüglich mit kaltem Wasser kühlen.
- Mit dem Kühlen der Wunde auch beim Ausziehen von Kleidungsstücken nicht aufhören.
- Sofort ärztlichen Rat einholen



Gezond- en veiligheidsvoorschriften

Bij het gebruik van elektrische apparaten dienen de volgende veiligheidsinstructies te worden nageleefd.
Lees deze instructies zorgvuldig voor u het product gebruikt.

- Dit apparaat mag worden gebruikt door kinderen van 8 jaar en ouder en door personen met beperkte fysieke, zintuiglijke of mentale capaciteiten of met een gebrek aan ervaring of kennis, mits zij onder toezicht staan of uitleg hebben ontvangen betreffende het veilige gebruik van het apparaat en mits zij de betrokken gevaren begrijpen.
- Laat kinderen niet met het apparaat spelen.
- De reiniging en het gebruikersonderhoud van het apparaat mogen niet door kinderen worden uitgevoerd, behalve als ze ouder zijn dan 8 en onder toezicht.
- Houd het apparaat en het snoer buiten het bereik van kinderen jonger dan 8 jaar.
- Wanneer het netsnoer is beschadigd, moet het om gevaar te voorkomen worden vervangen door de fabrikant, zijn dealer of door een gelijkwaardig gekwalificeerd persoon.
- Het brood kan verbranden, gebruik de broodrooster daarom niet dichtbij of onder brandbaar materiaal zoals gordijnen.
- Het is niet de bedoeling dat dit apparaat wordt bediend via een externe timer of een apart afstandsbedieningsysteem.

Bij het gebruik van elektrische apparaten dienen de volgende veiligheidsinstructies te worden nageleefd.

WAARSCHUWING: Gevaar voor lichamelijk letsel!

BELANGRIJK: Schade aan het apparaat!

Daarnaast verstrekken wij de volgende veiligheidstips.

Plaatsing

- Dit apparaat is bedoeld voor huishoudelijk gebruik en soortgelijke toepassingen zoals:
 - op boerderijen;
 - door klanten in hotels, motels en andere woonaccommodatie;
 - bed & breakfast locaties.
- Het is niet geschikt voor personeelkeukens in winkels, kantoren en andere werkomgevingen.

Netsnoer

- Laat het netsnoer niet over een kookplaat of een ander heet oppervlak lopen, waardoor de kabel kan beschadigen.

Andere veiligheidsinstructies

- Gebruik de broodrooster alleen waarvoor deze is bedoeld.

Persoonlijke veiligheid

- Houd het apparaat tijdens gebruik in de gaten.
- **WAARSCHUWING: Raak de bovenkant van de broodrooster of andere hete delen nooit aan tijdens of vlak na het gebruik.**
- **WAARSCHUWING: Wikkel het snoer tijdens of na gebruik niet om het apparaat.**
- **WAARSCHUWING: Gebruik het apparaat niet onder keukenkastjes.**
- **WAARSCHUWING: Plaats nooit te grote stukken brood, metaal, aluminiumverpakking of keukengerei in de broodrooster.**
- **WAARSCHUWING: Probeer nooit vastgeraakte voedselresten te verwijderen wanneer de stekker van de broodrooster in het stopcontact zit en plaats nooit keukengerei in de sleuven.**
- **WAARSCHUWING: Verkeerd gebruik van dit apparaat kan persoonlijk letsel veroorzaken.**
- **BELANGRIJK: Plaats nooit brood of andere voorwerpen op de sleuven, aangezien dit de broodrooster kan beschadigen en de kans op brandgevaar verhoogt.**

Voorzorgsmaatregelen

- Gebruik de broodrooster nooit leeg (zonder brood in de broodrooster), behalve bij het eerste gebruik.
- Gebruik geen hele dunne sneetjes brood of sneetjes die niet meer heel zijn.
- Rooster geen eetwaar die tijdens het roosterproces kan gaan koken. Dit kan druipschade aan het apparaat veroorzaken. Dit kan het schoonmaakproces zeer lastig maken, en bovendien kan dit brand veroorzaken.
- Maak de kruimellade regelmatig schoon: kruimels kunnen namelijk rook veroorzaken of verbranden.
- Plaats geen etenswaren (met geweld) in het apparaat die te groot zijn voor de sleuven.
- Steek geen vorken of andersoortig huishoudelijk gereedschap in de broodrooster om brood te verwijderen. U kunt daarmee de broodrooster beschadigen en er is een grote kans op elektrische schokken.
- Mocht er nog wat toast in de broodrooster geblokkeerd achterblijven, verwijder dan de stekker uit het stopcontact. Wacht tot de broodrooster is afgekoeld totdat u deze veilig kunt aanraken en draai de broodrooster vervolgens helemaal om en schudt deze voorzichtig.

Elektrische vereisten

Dient de zekering van het stopcontact te worden vervangen, plaats dan een BS1362-zekering van 13 Amp.

WAARSCHUWING: Dit apparaat moet worden geaard.



LET OP!
HEET OPPERVLAK

**HOUD REKENING
MET HETE
OPPERVLAKKEN
VOORZICHTIG
HANTEREN**

Het behandelen van brandwonden

- Houd de brandwond direct onder koud stromend water.
- Stop niet om kleding te verwijderen.
- Raadpleeg onmiddellijk een arts.

NL



Higiene e Segurança

A utilização de qualquer aparelho elétrico requer o seguimento de regras de senso comum.

Por favor leia atentamente estas instruções antes de utilizar o produto.

- Este aparelho pode ser utilizado por crianças com 8 ou mais anos de idade e pessoas cujas capacidades físicas, sensoriais ou mentais sejam reduzidas ou que não possuam os conhecimentos e a experiência necessários, se as mesmas forem vigiadas e instruídas acerca da utilização do aparelho de forma segura e compreenderem os perigos envolvidos.
- As crianças não devem brincar com o aparelho.
- As tarefas de limpeza e manutenção pelo utilizador não devem ser realizadas por crianças com menos de 8 anos e sem supervisão.
- Mantenha o aparelho e o respetivo cabo de alimentação afastado do alcance de crianças com menos de 8 anos.
- Caso danifique o cabo de alimentação, deverá solicitar a substituição pelo fabricante, por um agente de assistência técnica ou por uma pessoa igualmente qualificada, para evitar perigos.
- O pão pode queimar, portanto não utilize o aparelho sob ou perto de materiais combustíveis, como cortinas.
- Este aparelho não se destina a ser utilizado com um temporizador externo ou um sistema de controlo remoto separado.

A utilização de qualquer aparelho elétrico requer o seguimento de regras de senso comum.

AVISO: Perigo para a pessoa!

IMPORTANTE: Danos no aparelho!

Para além disso, oferecemos os seguintes conselhos de segurança.

Localização

- Este aparelho destina-se a ser utilizado em aplicações domésticas e aplicações similares, tais como:
 - casas de campo;
 - por clientes em hotéis, motéis e outros ambientes de tipo residencial;
 - ambientes de acomodação de cama e pequeno almoço.
- Não é adequado para utilização em copas de pessoal em lojas, escritórios e outros ambientes de trabalho.

Cabo de alimentação

- Não permita que o cabo passe sobre um fogão ou outra área quente que possa danificar o cabo.

Outras considerações de segurança

- Utilize apenas para o fim a que destina.

Segurança pessoal

- Esteja atento ao seu aparelho aquando da sua utilização.
- AVISO: Não toque no topo da torradeira ou em outras partes quentes durante ou após a sua utilização, utilize as pegas ou saliências.**
- AVISO: Não enrole o cabo à volta do corpo principal do aparelho durante ou após a sua utilização.**
- AVISO: Não utilize por baixo de armários.**
- AVISO: Não introduza comida de grandes dimensões, metal, utensílios ou embalagens de alumínio na torradeira.**
- AVISO: Não tente retirar a comida quando o aparelho estiver ligado e nunca introduza utensílios de cozinha nas ranhuras.**
- AVISO: A má utilização deste utensílio poderá causar possíveis feridas.**
- IMPORTANTE:** Não coloque pão ou outros itens no topo das ranhuras, pois poderá danificar o aparelho e provocar um incêndio.

Precauções

- Nunca utilize o aparelho quando estiver vazio (quando não existir pão no interior) exceto na primeira utilização.
- Não utilize fatias de pão muito finas ou partidas.
- Não insira outras comidas que possam gotejar durante o processo de cozinha. Além de tornar o processo de limpeza mais difícil, podem provocar incêndios.
- Esvazie o tabuleiro de migalhas regularmente: as migalhas podem criar fumo ou queimar.
- Não introduza (à força) alimentos que sejam demasiado grandes para as ranhuras.
- Não introduza garfos ou outros utensílios na torradeira para retirar o pão. Além de danificar a torradeira, representa um elevado risco de incêndio.
- Caso as torradas fiquem presas na torradeira, retire a ficha da tomada, espere que a torradeira arrefeça até ser segura ao toque e vire a torradeira ao contrário e agite suavemente.

Requisitos elétricos

Caso seja necessário substituir o fusível na ficha de alimentação, deve ser colocado um fusível BS1362 de 13 amperes.

AVISO: Este aparelho deve ser ligado à terra.



CUIDADO!
SUPERFÍCIE QUENTE

TENHA CUIDADO COM AS SUPERFÍCIES QUENTES MANUSEIE COM CUIDADO

Como tratar escaldões

- Deite água fria sobre a área afetada de imediato.
- Não pare para retirar a roupa.
- Tenha aconselhamento médico rápido



Sundhed og sikkerhed

Ved brug af elektriske apparater skal følgende sikkerhedsregler baseret på sund fornuft overholdes.

Læs vejledningen grundigt, inden du tager produktet i brug.

- Apparatet kan anvendes af børn i alderen fra 8 år og derover samt personer med nedsat fysisk, sansemæssig eller mental kapacitet eller mangel på erfaring og viden, hvis de er under opsyn af eller får vejledning i anvendelse af apparatet på en sikker måde og forstår de pågældende risici.
- Børn må ikke lege med apparatet.
- Rengøring og vedligeholdelse må ikke foretages af børn, medmindre de er over 8 år og under opsyn.
- Opbevar apparatet og dets ledning uden for småbørns (under 8 år) rækkevidde.
- Hvis netledningen er beskadiget, skal den udskiftes af producenten eller dennes reparatør eller en lignende kvalificeret person for at undgå farer.
- Brødet kan brænde, og derfor må risteren ikke bruges i nærheden af eller under brændbare materialer, som f.eks. gardiner.
- Apparatet er ikke beregnet til betjening af en ekstern timer eller et separat fjernbetjeningssystem.

Ved brug af elektriske apparater skal følgende sikkerhedsregler baseret på sund fornuft overholdes.

ADVARSEL: Fare for personskade!

VIGTIGT: Beskadigelse af apparatet!

Derudover har vi følgende sikkerhedsråd.

Placering

- Apparatet er tiltænkt privat brug og tilsvarende såsom: gæstehuse, af gæster på hoteller, moteller og andre beboelsesmiljøer, bed and breakfast-lignende miljøer.
- Den er ikke egnet til brug i personalekøkkener i forretninger, kontorer eller i andre arbejdsmiljøer.

Netledning

- Lad ikke ledningen løbe på tværs af et komfur eller varmt sted, der kan beskadige ledningen.

Andre sikkerhedsovervejelser

- Brug den kun til dens tilsigtede anvendelse.

Personalets sikkerhed

- Hold øje med apparatet, når det er i brug.
- **ADVARSEL: Undlad at berøre apparatets overdel eller andre varme dele både under og efter brug. Brug håndtag eller greb.**
- **ADVARSEL: Undlad at vikle kablet omkring apparatet under eller efter brug.**
- **ADVARSEL: Apparatet må ikke stå under et skab, når det er i brug.**
- **ADVARSEL: Fyld ikke store mængder fødevarer, metal, foliepakker eller redskaber i brødristeren.**
- **ADVARSEL: Forsøg ikke at fjerne mad, der har sat sig fast i apparatet, når det er tilsluttet stikkontakten, og før aldrig kokkenredskaber ind i brødsprækkerne.**
- **ADVARSEL: Misbrug af apparatet kan medføre personskade.**
- VIGTIGT: Brød og andre genstande må ikke placeres oven på brødsprækkerne, da det kan beskadige apparatet og skabe fare for brand.

Forholdsregler

- Anvend aldrig apparatet, når det er tomt (når der ikke er brød i det) bortset fra den første gang.
- Brug ikke meget tynde eller knækkede brødskiver.
- Kom ikke andet mad i, som kan dryppe under ristningen. Udover at gøre rengøringen mere besværlig, kan de gå i brand.
- Rengør jævnligt krummebakken: krummer kan ryge eller brænde.
- Kom ikke mad i (med tvang), som er større end brødsprækkerne.
- Indfør ikke gaffler eller andre redskaber i brødristeren for at fjerne brød. Udover at beskadige brødristeren er der stor fare for elektrisk stød.
- Hvis brødet blokeres i brødristeren, skal du trække stikket ud af stikkontakten, vente på, at brødristeren køler af, indtil den er sikker at røre ved. Vend derefter brødristeren om, og ryst den forsigtigt.

Elektriske krav

Hvis sikringen i stikket skal udskiftes, skal den udskiftes med en 13 A BS1362-sikring.

ADVARSEL: Dette apparat skal jordforbindes.



FORSIGTIG! VÆR OPMÆRKSOM PÅ VARME OVERFLADER HÅNDBER FORSIGTIGT

Behandling af skoldninger

- Hæld straks rindende, koldt vand over det skoldede område.
- Hold ikke op for at fjerne tøj.
- Søg straks lægehjælp.

DK



Bezpieczeństwo

Użytkowanie każdego urządzenia elektrycznego wymaga przestrzegania następujących podstawowych zasad bezpieczeństwa. Przed rozpoczęciem używania tego urządzenia należy uważnie przeczytać tę instrukcję.

- To urządzenie może być używane przez dzieci w wieku od 8 lat oraz przez osoby o ograniczonych zdolnościach fizycznych, sensorycznych lub umysłowych bądź nieposiadające odpowiedniego doświadczenia i wiedzy, pod warunkiem że osoby te są nadzorowane lub zostały poinstruowane w zakresie bezpiecznej obsługi urządzenia i rozumieją grożące im niebezpieczeństwa.
- Należy dopilnować, aby dzieci nie używały tego urządzenia do zabawy.
- Dzieciom w wieku poniżej 8 lat i pozbawionym nadzoru nie wolno czyścić urządzenia ani przeprowadzać czynności konserwacyjnych.
- Urządzenie oraz przewód zasilający powinny znajdować się poza zasięgiem dzieci w wieku do 8 lat.
- Jeśli przewód zasilający ulegnie uszkodzeniu, musi zostać wymieniony w autoryzowanym punkcie serwisowym producenta, co pozwoli uniknąć ewentualnego niebezpieczeństwa.
- Ponieważ pieczywo może się przypalić, urządzenia nie należy umieszczać w pobliżu łatwopalnych materiałów, np. pod zasłonami.
- Do urządzenia nie może być podłączony zewnętrzny wyłącznik czasowy ani system zdalnego sterowania.

Użytkowanie każdego urządzenia elektrycznego wymaga przestrzegania następujących podstawowych zasad bezpieczeństwa.

OSTRZEŻENIE: Zagrożenie zdrowia i życia!

WAŻNE: Ryzyko uszkodzenia urządzenia!

Poniżej znajduje się kilka wskazówek dotyczących bezpiecznego użytkowania urządzenia.

Lokalizacja

- To urządzenie jest przeznaczone do zastosowań domowych i podobnych zastosowań, takich jak w gospodarstwach wiejskich; przez klientów hoteli, moteli oraz innych obiektów mieszkalnych; obiekty noclegowe oferujące posiłki.
- Urządzenie nie jest przeznaczone do zastosowań w kuchni zakładowej w sklepie, biurze czy innym miejscu pracy.

Kabel zasilający

- Przewód zasilający nie może leżeć na kuchence ani innej gorącej powierzchni, na której mógłby ulec uszkodzeniu.

Inne uwagi dotyczące bezpieczeństwa

- Urządzenie używać wyłącznie zgodnie z przeznaczeniem.

Bezpieczeństwo osób

- Podczas korzystania z tostera należy nadzorować jego działanie.
- OSTRZEŻENIE:** W trakcie używania i zaraz po wyłączeniu urządzenia nie dotykaj jego górnej powierzchni ani innych gorących części, korzystaj z uchwytów lub galek.
- OSTRZEŻENIE:** Nie owijaj kabla wokół korpusu urządzenia podczas jego użytkowania ani po jego zakończeniu.
- OSTRZEŻENIE:** Nie używaj urządzenia na blacie pod szafkami.
- OSTRZEŻENIE:** Nie wkładaj do tostera produktów żywnościowych o zbyt dużych rozmiarach, metalu, opakowań foliowych ani żadnych przyrządów.
- OSTRZEŻENIE:** Nie próbuj wyciągać produktów, które zablokowały się w tosterze, kiedy jest on podłączony do źródła zasilania, ani nie wkładaj przyrządów kuchennych do otworów.
- OSTRZEŻENIE:** Niewłaściwe używanie urządzenia może spowodować obrażenia ciała.
- WAŻNE:** Nie umieszczaj pieczywa ani innych przedmiotów na otworach, ponieważ może to doprowadzić do uszkodzenia urządzenia i stwarza zagrożenie pożarowe.

Środki ostrożności

- Nie włączaj urządzenia, jeśli jest ono puste (kiedy nie znajduje się w nim pieczywo), z wyjątkiem pierwszego uruchomienia.
- Nie zalecamy opiekania bardzo cienkich ani połamanych kromek pieczywa.
- Do urządzenia nie należy wkładać innych produktów, z których podczas opiekania może coś wyciekać. Nie tylko utrudnia to czyszczenie tostera, ale również może spowodować pożar.
- Należy regularnie czyścić tackę na okruszki ze względu na zagrożenie dymienia lub przypalenia.
- Nie należy na siłę wkładać produktów, które są zbyt duże, aby zmieścić się w otworach na pieczywo.
- Nie należy wyciągać pieczywa z tostera, wkładając do niego widelce lub inne przyrządy. Nie tylko powoduje to uszkodzenie urządzenia, ale grozi również porażeniem prądem.
- Jeśli w tosterze zablokuje się kromka pieczywa, należy odłączyć urządzenie od źródła zasilania, poczekać do czasu jego schłodzenia, a następnie odwrócić je i delikatnie nim potrząsnąć.

Wymagania elektryczne

Jeżeli wystąpi konieczność wymiany bezpiecznika we wtyczce, należy go wymienić na bezpiecznik 13 A o oznaczeniu BS1362.

OSTRZEŻENIE: Urządzenie wymaga uziemienia.



OSTRZEŻENIE!

GORĄCA POWIERZCHNIA

**NALEŻY UWAŻAĆ NA
GORĄCE POWIERZCHNIE
W CZASIE UŻYWANIA
PRODUKTU ZACHOWAĆ
OSTROŻNOŚĆ.**

Pierwsza pomoc przy oparzeniach

- Natychmiast umieść poparzone miejsce pod zimną, bieżącą wodą.
- Nie zdejmuj ubrania.
- Szybko skorzystaj z pomocy medycznej

PL



Ochrana zdraví a bezpečnost

Použití jakéhokoli elektrického spotřebiče vyžaduje dodržování následujících bezpečnostních opatření.
Před zahájením používání produktu si přečtěte tyto pokyny.

- Tento spotřebič mohou používat děti starší 8 let a osoby se sníženými fyzickými, sensorickými či mentálními schopnostmi nebo nedostatkem zkušeností a znalostí pouze pod dohledem, nebo pokud byly poučeny o bezpečném používání spotřebiče a rozumí případným rizikům.
- Děti si nesmí se spotřebičem hrát.
- Čištění a a uživatelskou údržbu nesmějí provádět děti mladší 8 let a bez dozoru.
- Udržujte spotřebič a jeho kabel mimo dosah dětí mladších 8 let.
- Pokud je poškozený elektrický napájecí kabel, musí jej vyměnit výrobce, jeho servisní zástupce nebo podobně kvalifikovaná osoba, aby se zabránilo jakémukoli nebezpečí.
- Chléb může vzplanout, proto nepoužívejte spotřebič v blízkosti nebo pod hořlavým materiálem, jako jsou například záclony.
- Tento spotřebič není určen k ovládání prostřednictvím externího časovače nebo samostatného dálkového ovládacího systému.

Použití jakéhokoliv elektrického spotřebiče vyžaduje dodržování následujících bezpečnostních opatření.

VÝSTRAHA: Nebezpečí úrazu osob!

DŮLEŽITÉ: Hrozí nebezpečí poškození spotřebiče!

Kromě těchto upozornění poskytujeme následující bezpečnostní doporučení.

Umístění

- Tento spotřebič je určen pro použití v domácích nebo podobných podmínkách, např.:
 - ve víkendových domech;
 - klienty v hotelech, motelech a jiných rezidenčních prostředích;
 - v ubytovacích zařízeních se snídaní.
- Není vhodný k používání v zaměstnaneckých kuchyňkách v obchodech, kancelářích a jiných pracovních prostředích.

Sítový kabel

- Nenechávejte kabel procházet přes sporák nebo horká místa, která by ho mohla poškodit.

Další bezpečnostní pokyny

- Použijte spotřebič pouze k účelu, k němuž je určen.

Osobní Bezpečnost

- Během používání na spotřebič dohlížejte.
- **VÝSTRAHA: Během používání nebo po použití se nedotýkejte kovové vrchní části spotřebiče ani ostatních horkých částí; používejte držadla nebo rukojeti.**
- **VÝSTRAHA: Při používání nebo po něm neovíjejte kabel kolem tělesa spotřebiče.**
- **VÝSTRAHA: Nepoužívejte pod skříňkami kuchyňské linky.**
- **VÝSTRAHA: Do opékače nezasunujte příliš velké potraviny, kovy, alobalové obaly ani kuchyňské náčiní.**
- **VÝSTRAHA: Nepokoušejte se uvolnit potraviny, když je spotřebič připojen k síti, a nikdy nevkládejte do otvorů kuchyňské náčiní.**
- **VÝSTRAHA: Nesprávné používání tohoto spotřebiče může vést k úrazu.**
- **DŮLEŽITÉ:** Nepokládejte na otvory chléb ani jiné předměty, protože by mohly poškodit opékač a způsobit riziko vzniku požáru.

Bezpečnostní pokyny

- S výjimkou prvního použití, nikdy spotřebič nepoužívejte, když je prázdný (není uvnitř žádný chléb).
- Nepoužívejte velice tenké či roztrhané plátky chleba.
- Nevkládejte žádné potraviny, které by v průběhu opékání mohly odkapávat. Následné čištění by bylo mnohem obtížnější a také by mohlo dojít ke vzniku nebezpečí požáru.
- Pravidelně čistěte přihrádku na drobký: drobký mohou kouřit či vzplanout.
- Nevkládejte (silou) příliš velké potraviny, které se do otvorů nevejdou.
- Nepokoušejte se odstranit chléb z opékače pomocí vidličky nebo jiného kuchyňského náčiní. Mohlo by dojít k poškození opékače nebo k úrazu elektrickým proudem.
- Pokud by došlo k zachycení chleba uvnitř opékače, vytáhněte zástrčku ze zásuvky, počkejte, až opékač vychladne tak, aby bylo bezpečné se jej dotýkat, a poté jej otočte a lehce s ním zatřepejte.

Požadavky na napájení

Když je třeba vyměnit hlavní pojistku, použijte 13A pojistku BS1362.

VÝSTRAHA: Tento spotřebič musí být uzemněný.



UPOZORNĚNÍ! POZOR NA HORKÉ PLOCHY JE NUTNĚ HORKÝ POVRCH OPATRNĚ ZACHÁZENÍ

Ošetření opaření

- Zasažené místo ihned ochlaďte tekoucí studenou vodou.
- Nezdružujte se odstraňováním oblečení.
- Rychle vyhledejte lékařskou pomoc

CZ

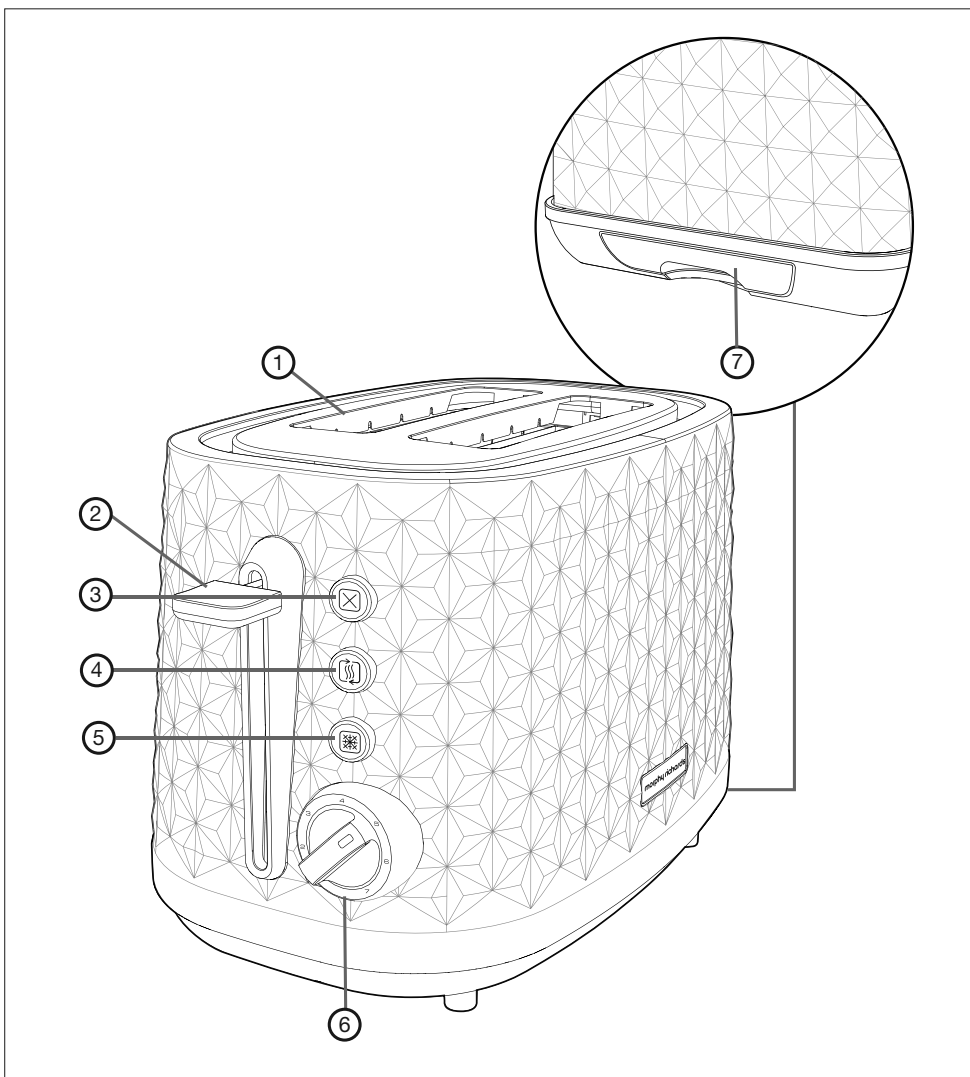

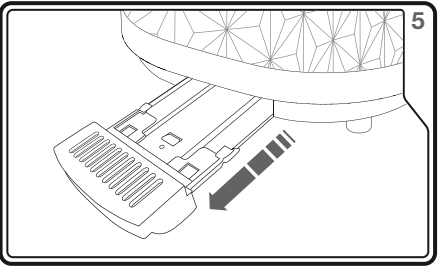
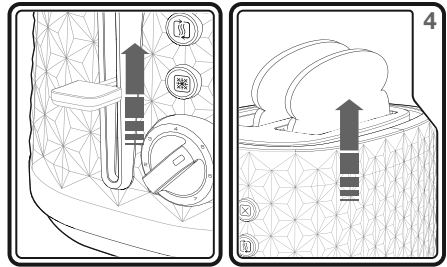
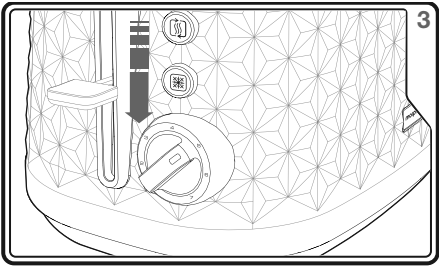
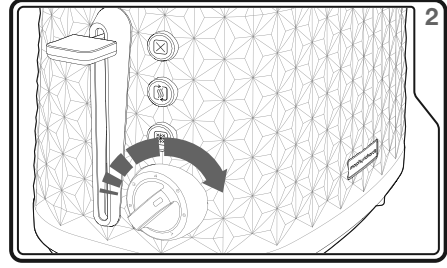
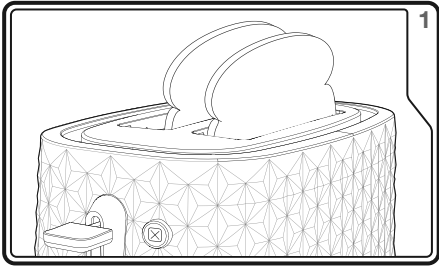

- GB
- F
- D
- NL
- P
- DK
- PL
- CZ



Before first use

- Before using your toaster for the first time, operate the toaster without bread.
- As with all new electric heating elements, your toaster will emit a 'new' smell when it is first switched on. This is quite normal and not a cause for concern.

Features

- (1) Bread Slots
- (2) Bread Carriage Lever
- (3) Cancel Button
- (4) Re-heat Button
- (5) Defrost Button
- (6) Browning Control
- (7) Crumb Tray (at rear)

Using Your Toaster

- 1** Place the sliced bread into the Bread Slots (1).
- 2** Adjust the Browning Control (6) to the desired setting.
- 3** Depress the Bread Carriage Lever (2). The toaster will begin toasting the bread.
- 4** When completed, the Bread Carriage Lever will automatically rise and lift the toast from the toaster.

Additional Features

Cancel Button

If you wish to interrupt the toasting process, press the Cancel Button (3).

Re-heat Button

If your toast has popped up and gone cold, the toaster offers a re-heat facility. To use, depress the Bread Carriage Lever (2), and press the Re-heat Button (4) immediately. The button will illuminate and the toaster will operate for a short period reheating the bread.

Frozen Button

To toast frozen bread, do not adjust the Browning Control (6) from your normal setting. Place the frozen bread in the Bread Slots (1), depress the Bread Carriage Lever (2) and press the Defrost Button (5). The button will illuminate and the toaster will operate for a longer period defrosting and toasting the bread.

Removing the Crumb Tray

WARNING: Crumbs will accumulate in the Crumb Tray (7) and could catch fire if not emptied regularly.

1. When the appliance has cooled down completely, tap the sides of the case lightly to dislodge any crumbs lodged in the Bread Slots (1).
2. Press the Crumb Tray to unlock and remove from the toaster.
3. Empty the Crumb Tray and replace, push to lock back into place.

Never operate the appliance without the Crumb Tray fitted.

Hints and Tips

- In order to achieve uniform browning, we recommend you wait a minimum of 30 seconds between each toasting, so that the control can be automatically reset.
- **If toasting one slice only, you may need to adjust the Browning Control (6) to a slightly lower setting. You will notice a variation in toast colour on one side of a single slice. The side facing the outside wall of the Bread Slot (1) will be darker in colour than the side facing the inner wall of the bread slot.**
- When toasting 2 slices it is recommended they are of equal size and freshness.
- Stale bread toasts more rapidly than fresh bread. Therefore, the Browning Control should be set at a lower setting than usual.
- All sorts of bread can be used as well as teacakes, small rolls etc. Slices should not however be so thick as to cause burning or jamming within the Bread Slots (1).
- If the bread in your toaster becomes jammed disconnect your toaster at the socket, allow it to cool, then remove the bread.
- Allow the toaster to cool fully before putting away.
- Should some toast remain blocked in the toaster, remove the plug from the mains, wait for the toaster to cool down until it is safe to touch, then turn the toaster over and shake it gently.

Care and Cleaning

- Before cleaning, unplug your toaster and let it cool down.
- The external part of the appliance must be cleaned with a soft cloth. Do not use abrasive detergents that can ruin the surface.
- **DO NOT IMMERSE IN WATER.**
- After each use, remove the plug from the electrical outlet and empty the crumb collection tray that is under the appliance.

DO NOT TOUCH ANY PART OF THE TOASTER WITH SHARP OR METAL UTENSILS, ESPECIALLY INSIDE THE BREAD TOASTING SLOTS. RISK OF ELECTRIC SHOCK AND DAMAGE TO THE TOASTER.

Contact us

Helpline

If you are having a problem with your appliance, please call our Helpline, as we are more likely to be able to help than the store you purchased the item from.

Please have the product name, model number and serial number to hand when you call to help us deal with your enquiry quicker.

UK Helpline: 0344 871 0944

IRE Helpline: 1800 409 119

Spares: 0344 873 0710

Talk To Us

If you have any questions or comments, or want some great tips or recipe ideas to help you get the most out of your products, join us online:

Blog: www.morphyrichards.co.uk/blog
Facebook: www.facebook.com/morphyrichardsuk
Twitter: @loveyourmorphy
Website: www.morphyrichards.com

THIS SECTION IS ONLY APPLICABLE FOR CUSTOMERS IN UK AND IRELAND

REGISTERING YOUR TWO YEAR GUARANTEE

Your standard one year guarantee is extended for an additional 12 months when you register the product within 28 days of purchase with Morphy Richards. If you do not register the product with Morphy Richards within 28 days, your product is guaranteed for 1 year. To validate your 2 year guarantee register with us online at www.morphyrichards.co.uk

N.B. Each qualifying product needs to be registered with Morphy Richards individually. Please refer to the one year guarantee for more information.

YOUR ONE YEAR GUARANTEE

It is important to retain the retailer's receipt as proof of purchase. Staple your receipt to this back cover for future reference. Please quote the following information if the product develops a fault. These numbers can be found on the base of the product.

Model no.
Serial no.

All Morphy Richards products are individually tested before leaving the factory. In the unlikely event of any appliance proving to be faulty within 28 days of purchase, it should be returned to the place of purchase for it to be replaced. If the fault develops after 28 days and within 12 months of original purchase, you should contact the Helpline number quoting Model number and Serial number on the product, or write to Morphy Richards at the address shown. You may be asked to return a copy of proof of purchase. Subject to the exclusions set out below (see Exclusions), the faulty appliance will then be repaired or replaced and dispatched usually within 7 working days of receipt. If, for any reason, this item is replaced during the 1 year guarantee period, the guarantee on the new item will be calculated from original purchase date. Therefore it is vital to retain your original till receipt or invoice to indicate the date of initial purchase. To qualify for the 1 year guarantee, the appliance must have been used according to the instructions supplied. For example, crumb trays should have been emptied regularly.

EXCLUSIONS

Morphy Richards shall not be liable to replace or repair the goods under the terms of the guarantee where:

- 1 The fault has been caused or is attributable to accidental use, misuse, negligent use or used contrary to the manufacturer's recommendations or where the fault has been caused by power surges or damage caused in transit.
- 2 The appliance has been used on a voltage supply other than that stamped on the products.
- 3 Repairs have been attempted by persons other than our service staff (or authorised dealer).
- 4 The appliance has been used for hire purposes or non domestic use.
- 5 The appliance is second hand.
- 6 Morphy Richards are not liable to carry out any type of servicing work, under the guarantee.
- 7 Plastic filters for all Morphy Richards kettles and coffee makers are not covered by the guarantee.
- 8 Batteries and damage from leakage are not covered by the guarantee.
- 9 The filters have not be cleaned and replaced as instructed.

This guarantee does not confer any rights other than those expressly set out above and does not cover any claims for consequential loss or damage. This guarantee is offered as an additional benefit and does not affect your statutory rights as a consumer.

YOUR INTERNATIONAL TWO YEAR GUARANTEE

This appliance is covered by two-year repair or replacement warranty.

It is important to retain the retailers receipt as proof of purchase. Staple your receipt to this back cover for future reference.

Please quote the following information if the product develops a fault. These numbers can be found on the base of the product.

Model no.
Serial no.

All Morphy Richards products are individually tested before leaving the factory. In the unlikely event of any appliance proving to be faulty within 28 days of purchase it should be returned to the place of purchase for it to be replaced.

If the fault develops after 28 days and within 24 months of original purchase, you should contact your local distributor quoting Model number and Serial number on the product, or write to your local distributor at the addresses shown.

You will be asked to return the product (in secure, adequate packaging) to the address below along with a copy of proof of purchase.

Subject to the exclusions set out below (1-9) the faulty appliance will then be repaired or replaced and dispatched usually within 7 working days of receipt.

If for any reason this item is replaced during the 2-year

GB

guarantee period, the guarantee on the new item will be calculated from original purchase date. Therefore it is vital to retain your original till receipt or invoice to indicate the date of initial purchase.

To qualify for the 2-year guarantee the appliance must have been used according to the manufacturers instructions. For example, appliances must have been descaled and filters must have been kept clean as instructed.

The local distributor shall not be liable to replace or repair the goods under the terms of the guarantee where:

- 1 The fault has been caused or is attributable to accidental use, misuse, negligent use or used contrary to the manufacturers recommendations or where the fault has been caused by power surges or damage caused in transit.
- 2 The appliance has been used on a voltage supply other than that stamped on the products.
- 3 Repairs have been attempted by persons other than our service staff (or authorised dealer).
- 4 Where the appliance has been used for hire purposes or non domestic use.
- 5 The appliance is second hand.
- 6 The local distributor are not liable to carry out any type of servicing work, under the guarantee.
- 7 The guarantee excludes consumables such as bags, filters and glass carafes.
- 8 Batteries and damage from leakage are not covered by the guarantee.
- 9 The filters have not be cleaned and replaced as instructed.

This guarantee does not confer any rights other than those expressly set out above and does not cover any claims for consequential loss or damage. This guarantee is offered as an additional benefit and does not affect your statutory rights as a consumer.

AUSTRALIAN WARRANTY

This appliance is guaranteed for 2 years against faulty material, components and workmanship.

This warranty is in addition and does not affect your statutory rights.

Proof of purchase must be produced for any warranty benefit.

In the unlikely event of any appliance proving to be faulty, securely pack and return the item to the place of purchase accompanied by the original receipt or invoice.

Our goods come with guarantees that cannot be excluded under the Australian Consumer Law. You are entitled to a replacement or refund for a major failure and for compensation for any other reasonably foreseeable loss or damage. You are also entitled to have the goods repaired or replaced if the goods fail to be of acceptable quality and the failure does not amount to a major failure.

NOT COVERED BY THIS WARRANTY

(Australian only)

- If the appliance has not been used in accordance with the manufacturers' recommendations or Instructions.
- If the fault is deemed to be caused by abuse, misuse, neglect, modifications or in proper use and or care
Eg: Kettles: Excessive build up of scale.
Toasters: Excessive build up of crumbs or foreign matter etc.
- Connection to incorrect voltage to that stamped on the product.
- Unauthorised repairs.
- Appliance used other than for domestic purposes.
- Excluding bags, filters, glass, carafes, and cutting blades.
- Freight and insurance costs.

If for any reason this item is replaced during the 2 year guarantee period, the guarantee on the new item will be calculated from original purchase date. Therefore it is vital to retain your original receipt or invoice to indicate the date of original purchase.

Morphy Richards's policy is to continually improve quality design and product quality. The company therefore reserves the right to change any specifications or to carry out modifications as deemed worthy at any time.

The Australian supplier reserves the right to repair, modify, exchange or replace the faulty appliance with the same or similar model or product of equivalent value.

F

Avant la première utilisation

- Avant d'utiliser votre grille-pain pour la première fois, faites-le fonctionner sans y mettre de pain.
- Comme toutes les résistances électriques chauffantes, votre grille-pain dégagera une odeur de « neuf » lorsque vous le ferez fonctionner pour la première fois. Ceci est normal et ne doit pas vous inquiéter.

Pièces

- (1) Fentes
- (2) Manette de remontée
- (3) Bouton d'annulation
- (4) Bouton de réchauffage
- (5) Touche Décongélation
- (6) Variateur de brunissage
- (7) Tiroirs ramasse-miettes (à l'arrière)

Utilisation de votre grille-pain

- 1 Mettez les tranches de pain dans les fentes (1).
- 2 Réglez le niveau de brunissage (6) sur la position souhaitée.
- 3 Abaissez la manette de remontée (2). Le grille-pain se met à griller les tranches de pain.
- 4 Une fois terminé, la manette de remontée surélévera automatiquement la tranche de pain grillée du grille-pain.

Également inclus

Bouton d'annulation

Si vous souhaitez interrompre le processus de grillade, appuyez sur le bouton Annuler (3).

Bouton de réchauffage

Si votre pain grillé est ressorti et s'est refroidi, le grille-pain est doté d'une fonction de réchauffage. Pour l'utiliser, appuyez sur le levier de transport du pain (2), puis appuyez immédiatement sur le bouton de réchauffage (4). Le bouton va s'allumer et le grille-pain va se mettre à fonctionner pendant une courte période pour réchauffer le pain.

Bouton de décongélation

Pour griller du pain congelé, n'ajustez pas le variateur de brunissage (6) par rapport à son réglage habituel. Placez le pain congelé dans les fentes (1), abaissez les manettes de remontée (2) et appuyez sur le bouton de décongélation (5). Le bouton s'allumera et le grille-pain se mettra à fonctionner pendant une période plus longue pour décongeler et réchauffer le pain.

Retrait des tiroirs ramasse-miettes

DANGER : Les miettes vont s'accumuler dans le tiroir ramasse-miettes (7) et pourraient prendre feu s'il n'est pas vidé régulièrement.

1. Une fois que l'appareil est complètement refroidi, tapotez les côtés de l'appareil pour déloger les miettes qui pourraient s'être coincées dans les fentes (1).
2. Appuyez sur le tiroir ramasse-miettes pour débloquer et enlever du grille-pain.
3. Videz le tiroir ramasse-miettes et remettez-le en place dans le grille-pain.

Ne faites jamais fonctionner le grille-pain sans le tiroir ramasse-miettes.

Conseils et astuces :

- Pour obtenir un brunissage uniforme, nous vous recommandons d'attendre 30 secondes au minimum entre chaque tranche pour que le thermostat se remette automatiquement à zéro.
- **Si vous ne grillez qu'une seule tranche, vous devrez peut-être diminuer le niveau de grillage en tournant le variateur de brunissage (6). Vous remarquerez une variation de brunissage sur un côté de la tranche lorsque vous grillez une seule tranche à la fois. Le côté de la tranche situé face à la paroi extérieure de la fente (1) sera plus foncé que le côté face à la paroi intérieure de la fente.**
- Lorsque vous grillez deux tranches, nous vous recommandons de choisir des tranches de même épaisseur et fraîcheur.
- Le pain rassis grille plus vite que le pain frais. Vous devez donc baisser le variateur de brunissage si vous grillez du pain rassis.
- Vous pouvez griller toutes sortes de pains, y compris des petits pains, des pains au lait etc., mais les tranches ne doivent pas être trop épaisses car elles brûleraient et se coinceraient dans les fentes (1).
- Si le pain se bloque dans votre grille-pain, débranchez l'appareil, laissez-le refroidir et retirez ensuite la tranche de pain.
- Laissez totalement refroidir le grille-pain avant de le ranger.
- Si des morceaux de pain grillé restent bloqués dans le grille-pain, retirez la fiche de la prise secteur, et laissez-le refroidir jusqu'à ce que vous puissiez le toucher en toute sécurité, puis retournez-le et secouez-le doucement.

Entretien et nettoyage

- Avant le nettoyage, débranchez le grille-pain et laissez-le refroidir.
- La partie externe de l'appareil doit être nettoyée avec un chiffon doux. N'utilisez pas de produits détergents abrasifs susceptibles d'endommager définitivement la surface.
- **NE PAS IMMERGER DANS L'EAU.**
- Après chaque utilisation, retirez la fiche de la prise électrique et videz le tiroir ramasse-miettes situé en dessous de l'appareil.

NETOUchez AUCUNE PARTIE DU GRILLE-PAIN AVEC DES OBJETS TRANCHANTS OU DES USTENSILES EN MÉTAL, SURTOUT À L'INTÉRIEUR DES FENTES DU GRILLE-PAIN. RISQUE DE CHOC ÉLECTRIQUE ET D'ENDOMMAGEMENT DU GRILLE-PAIN .

Nous contacter

Service d'assistance

Si vous rencontrez un problème avec votre appareil, veuillez appeler notre service d'assistance. Nous pourrions certainement vous aider plus efficacement que le magasin où vous avez acheté l'article.

Munissez-vous du nom du produit, du numéro de modèle et du numéro de série de l'appareil lorsque vous nous appelez. Cela nous aidera à traiter plus rapidement votre demande.

Dialoguer avec nous

Pour toute question ou commentaire, ou pour recevoir plus d'astuces et des idées de recettes et profiter au maximum de votre appareil, vous pouvez nous contacter en ligne :

Blog : www.morphyrichards.co.uk/blog

Facebook : www.facebook.com/morphyrichardsuk

Twitter : @loveyourmorphy

Site Internet : www.morphyrichards.com

GB

F

VOTRE GARANTIE DE DEUX ANS

Pour la clientèle en France

Il est important de conserver le ticket de caisse comme preuve d'achat. Agrafez votre ticket de caisse à cette notice d'utilisation; vous pourrez ainsi l'avoir sous la main ultérieurement.

Merci de donner les informations ci-dessous si votre appareil tombe en panne. Vous trouverez ces références à la base de l'appareil.

Numéro du modèle
Numéro de série

Tous les produits Morphy Richards sont testés individuellement avant de quitter l'usine.

Si un problème survient dans les 24 mois qui suivent l'achat d'origine, vous devez contacter le magasin où vous avez acheté votre appareil muni de votre ticket de caisse, celui-ci le renverra à Glen Dimplex France pour expertise.

Sous réserve des exclusions indiquées ci-dessous (1 à 9), l'appareil défectueux sera alors réparé ou remplacé et réexpédié dans un délai de 15 jours ouvrables maximum à compter de son arrivée.

Si, pour quelque raison que ce soit, l'article est remplacé pendant la période de garantie de deux ans, la période de garantie du nouvel article sera calculée à partir de la date d'achat d'origine. Vous devez donc absolument conserver votre ticket de caisse ou votre facture d'origine pour indiquer la date d'achat.

Pour bénéficier de la garantie de deux ans, l'appareil doit avoir été utilisé conformément aux instructions du fabricant. Par exemple, les fers doivent avoir été détartrés et les filtres doivent avoir été nettoyés selon les instructions.

Morphy Richards ne sera pas dans l'obligation de remplacer ou réparer les articles aux termes de la garantie dans les circonstances suivantes :

- 1 Si le problème provient d'une utilisation accidentelle, d'une utilisation abusive ou négligente, ou si l'appareil a été utilisé de manière contraire aux recommandations du fabricant, ou encore lorsque le problème provient de sautes de puissance ou de dégâts occasionnés en transit.
- 2 Si l'appareil a été utilisé sur une alimentation électrique dont la tension est différente de celle qui est indiquée sur l'appareil.
- 3 Si des personnes autres que nos techniciens (ou l'un de nos revendeurs agréés) ont tenté de faire des réparations.
- 4 Si l'appareil a été loué ou utilisé dans un contexte non domestique.
- 5 Si l'appareil est d'occasion.
- 6 Morphy Richards n'est pas dans l'obligation de réaliser des travaux d'entretien, quels qu'ils soient, aux termes de la garantie.
- 7 La garantie exclut les consommables tels que les sacs, les filtres et les carafes en verre.
- 8 Les batteries et les dégâts provoqués par leur fuite ne sont pas couverts par la garantie.
- 9 Les filtres n'ont pas été nettoyés ou remplacés suivant les instructions.

Cette garantie ne confère aucun droit à l'exception de ceux qui sont expressément indiqués ci-dessus, et ne couvre aucune

réclamation pour dommages immatériels ou indirects. Cette garantie est offerte comme avantage supplémentaire et n'a aucune incidence sur vos droits légaux en tant que consommateur.

Pour la clientèle en Belgique

Les produits de Morphy Richards sont produits conformément les normes de qualité, agréée international. Au-dessus vos droits légaux, Morphy Richards vous garantit qu'à partir d'achat ce produit sera sans défauts de fabrication ou de matériels pendant une période de deux ans.

Il est important de conserver votre bon d'achat comme preuve. Agrafez votre ticket à cette notice d'installation.

Veuillez mentionner ces informations ci-dessous si votre appareil tombe en panne. Vous trouverez ces informations sur la base de l'appareil.

Numéro du modèle
Numéro de série

Si, pour quelque raison que ce soit, l'article est remplacé pendant la période de garantie (deux ans), la période de garantie du nouvel article sera calculée à partir de la date d'achat d'origine. Il est donc très importants de conserver votre bon d'achat original afin de connaître la date initiale d'achat.

Cette garantie vaut uniquement quand l'appareil a été utilisé conformément aux instructions du fabricant. Par exemple, les appareils doivent être détartrés et les filtres doivent être tenus propre selon le mode d'emploi.

Morphy Richard ne sera pas dans l'obligation de remplacer ou réparer les articles aux termes de la garantie dans les circonstances suivantes

- 1 Si le problème, prévient d'une utilisation accidentelle, d'une utilisation abusive ou négligente, ou si l'appareil a été utilisé de manière contraire aux recommandations du fabricant, ou encore lorsque le problème provient de source de puissance ou de dégâts occasionnés en transit.
- 2 Si l'appareil a été utilisé sur une alimentation électrique dont la tension est différente de celle qui est indiquée sur l'appareil.
- 3 Si des personnes, autres que nos techniciens (ou revendeurs agréés) ont tenté de faire des réparations.
- 4 Si l'appareil a été loué ou utilisé dans un contexte non domestique.
- 5 Si l'appareil est d'occasion.
- 6 Morphy Richards n'est pas dans l'obligation de réaliser des travaux d'entretien, quels qu'ils soient, aux termes de la garantie.
- 7 La garantie ne couvre pas les sachets, filtres et brocs en verre.
- 8 Les batteries et les dégâts provoqués par leur fuite ne sont pas couverts par la garantie.
- 9 Les filtres n'ont pas été nettoyés ou remplacés suivant les instructions.

Cette garantie ne confère aucun droit à l'exception de ceux qui sont expressément indiqués ci-dessus, et ne couvre aucune réclamation pour dommages immatériels ou indirects. Cette garantie est offerte comme avantage supplémentaire et n'a aucune incidence sur vos droits légaux en tant que consommateur.

D**Vor der ersten Verwendung**

- Vor dem ersten Toasten muss der Toaster zunächst ohne Brot eingeschaltet werden.
- Wie bei allen Neugeräten mit elektrischen Heizelementen riecht der Toaster auch „wie neu“, wenn er das erste Mal eingeschaltet wird. Das ist vollkommen normal und kein Grund zur Besorgnis.

Besonderheiten

- | | |
|-----|--------------------------------|
| (1) | Brot Schlitz |
| (2) | Brotheber |
| (3) | Stoptaste |
| (4) | Aufwärtaste |
| (5) | Auftautaste |
| (6) | Bräunungsregelung |
| (7) | Krümelfach (auf der Rückseite) |

Verwendung des Toasters

- 1** Legen Sie das Brot in Scheiben geschnitten in die Brotschlitz (1).
- 2** Stellen Sie den Bräunungsregler (6) auf die gewünschte Einstellung ein.
- 3** Drücken Sie den Brotheber (2) herunter. Der Toaster beginnt das Brot zu toasten.
- 4** Nach seiner Fertigstellung werden die Brotaufgabehebel automatisch steigen und heben Sie den Toast aus dem Toaster.

Zusatzfunktionen**Stoptaste**

Drücken Sie die Stoptaste, wenn der Toastvorgang abgebrochen werden soll.

Aufwärtaste

Wenn der gebräunte Toast aus dem Toaster ausgeworfen wurde und bereits abgekühlt ist, kann er mithilfe der Aufwärtaste erneut erwärmt werden. Dazu einfach den Brotheber (2) nach unten drücken und sofort die Aufwärtaste (4) drücken. Die Aufwärtaste leuchtet nun auf und der Toaster erhitzt sich nur kurz, so dass das abgekühlte Toast wieder erwärmt wird.

Auftautaste

Soll tiefgefrorenere Toast gebräunt werden, ist es nicht erforderlich, den Bräunungsregler (6) neu einzustellen. Legen Sie das gefrorene Brot in die Brotscheiben (1), den Brotaufgabehebel (2) senken und die Auftautaste (5) drücken. Die Taste leuchtet nun auf und der Toaster erhitzt sich länger, um das Toast aufzutauen und zu toasten.

Entfernen der Krümelschale

WARNUNG: In dem Krümelfach/den Krümelfächern (7) sammeln sich Brotkrümel an, die, sofern sie nicht regelmäßig entleert werden, eine Brandgefahr darstellen.

1. Wenn sich das Gerät vollständig abgekühlt hat, klopfen Sie leicht auf beide Gehäuseseiten, um eventuell in den Brotschlitz (1) feststehende Krümel zu lösen.
2. Drücken Sie gegendie Krümelschalen, um sie zu entriegeln und aus dem Toaster zu entfernen.
3. Leeren Sie die Krümelfächer und setzen Sie sie wieder ein. Drücken Sie, um sie wieder zu verriegeln.

Das Gerät darf ohne eingesetzte Krümelschale nicht in Betrieb genommen werden.

Tipps und Empfehlungen

- Damit die Scheiben gleichmäßig gebräunt werden, nach jedem Toasten mindestens 30 Sekunden warten, bis sich die Steuerung automatisch wieder zurückgestellt hat.
- **Wenn nur eine Scheibe getoastet wird, den Bräunungsregler (6) etwas niedriger einstellen. Beim Toasten einer einzelnen Scheibe ist die eine Seite der Brotscheibe etwas brauner als die andere. Die Seite, die zur Außenwand des Brotschlitzes (1) zeigt, ist dunkler als die Seite, die zur Innenwand des Brotschlitzes hin zeigt.**
- Beim Toasten von zwei Scheiben sollten diese gleich groß und frisch sein.
- Älteres Brot lässt sich schneller als frische Scheiben toasten. Deshalb sollte der Bräunungsregler kleiner als bei frischem Brot eingestellt werden.
- Es können nicht nur alle Brotsorten zum Toasten verwendet werden, sondern auch Teegebäck, kleine Partybrötchen etc. Die Scheiben dürfen aber nicht so dick sein, dass sie von den Heizelementen verbrannt werden oder in den Brotschlitz (1) eingeklemmt werden.
- Falls sich die Brotscheiben bei der Aufwärtsbewegung des Hebels im Toaster verklebten, ziehen Sie den Toasterstecker aus der Steckdose, lassen Sie das Gerät abkühlen und nehmen Sie die Toastscheiben dann heraus.
- Lassen Sie den Toaster vollständig abkühlen, bevor Sie ihn in den Schrank räumen.
- Sollte etwas Toast verbleiben und den Toaster blockieren, ziehen Sie den Stecker aus der Steckdose, lassen Sie den Toaster abkühlen, bis er gefahrlos berührt werden kann, dann drehen Sie den Toaster um und schütteln Sie sie sorgsam das Brot heraus.

F**D****Reinigung und Pflege**

- Ziehen Sie vor der Reinigung den Netzstecker und lassen Sie den Toaster abkühlen.
- Der äußere Teil des Geräts muss mit einem weichen Tuch gereinigt werden. Verwenden Sie keine Scheuermittel, die die Oberfläche beschädigen können.
- **NICHT IN WASSER TAUCHEN.**
- Ziehen Sie den Stecker nach jeder Verwendung aus der Steckdose und leeren Sie regelmäßig die Krümelschalen unten im Gerät.

BERÜHREN SIE KEINESFALLS TEILE DESTOASTERS MIT SPITZEN ODER METALLISCHEN UTENSILIEN, INSBESONDERE INNERHALB DES BROTRÖSTSCHACHTES. ES BESTEHT DIE GEFAHR EINES ELEKTRISCHEN SCHLAGS UND SCHÄDEN AN DEM TOASTER.

Ansprechpartner**Helpline**

Sollten Sie ein Problem mit Ihrem Gerät haben, wenden Sie sich bitte telefonisch an unsere Helpline, da wir Ihnen sehr wahrscheinlich besser helfen können, als der Händler, bei dem Sie das Gerät erworben haben.

Halten Sie den Gerätenamen sowie die Modell- und Seriennummer bereit, wenn Sie uns anrufen, damit Ihnen schneller geholfen wird.

Sprechen Sie mit uns

Haben Sie Fragen oder Anregungen oder benötigen Sie großartige Tipps oder Rezeptideen, um unsere Geräte optimal zu nutzen, beteiligen Sie sich online:

Blog: www.morphyrichards.co.uk/blog
Facebook: www.facebook.com/morphyrichardsuk
Twitter: [@loveyourmorphy](https://twitter.com/loveyourmorphy)
Website: www.morphyrichards.com

9 die Filter nicht gemäß Anleitung gereinigt und ausgewechselt wurden

Diese Gewährleistung erkennt Ihnen ausschließlich die Rechte zu, die ausdrücklich in den oben genannten Bestimmungen niedergelegt sind und erstreckt sich nicht auf Forderungen infolge eines Verlustes oder einer Beschädigung. Diese Gewährleistung wird als zusätzliche Leistung angeboten und greift Ihre gesetzlich zuerkannten Rechte als Verbraucher nicht an.

GESETZLICHE GEWÄHRLEISTUNG

Für dieses Gerät gilt eine Gewährleistung von 2 Jahren.

Als Kaufnachweis sollte die Quittung des Fachhändlers aufgehoben werden. Heften Sie Ihren Beleg an die Rückseite dieser Unterlagen.

Sollte an diesem Gerät ein Fehler auftreten, sind immer nachfolgende Angaben mitzuteilen. Diese Angaben sind auf der Unterseite des Geräts zu finden.

Modellnr.

Seriennr.

Vor dem Verlassen des Werks werden alle Morphy Richards Produkte geprüft. Sollte einmal der Fall auftreten, dass sich ein Gerät innerhalb der Gewährleistung als fehlerhaft erweist, wenden Sie sich bitte an unsere Service-Hotline

Falls das Gerät während der 2-jährigen Gewährleistung aus welchem Grund auch immer ausgetauscht wird, wird zur Berechnung der Restgarantie für das neue Gerät das Original-Kaufdatum zugrunde gelegt. Aus diesem Grunde ist es besonders wichtig, den Original-Kaufbeleg bzw. die Rechnung aufzubewahren, um das Datum des ursprünglichen Kaufs nachweisen zu können.

Damit die 2-jährige Gewährleistung geltend gemacht werden kann, muss das Gerät im Einklang mit den Anweisungen des Herstellers benutzt worden sein. Beispielsweise muss das Gerät entkalkt worden sein und gemäß den Anweisungen gereinigt werden.

Morphy Richards übernimmt keine Verpflichtung zur Reparatur oder zum Austausch der Waren im Rahmen der Garantiebedingungen, wenn:

- 1 der Fehler auf einen versehentlich Gebrauch, Missbrauch, unachtsamen Gebrauch oder auf einen Gebrauch zurückzuführen ist, der den Empfehlungen des Herstellers entgegenwirkt oder wenn der Fehler durch Stromspitzen oder durch Transportschäden verursacht wurde.
- 2 das Gerät mit einer Spannung versorgt wurde, die nicht auf dem Typenschild abgedruckt ist.
- 3 von anderen Personen als unserem Reparatur- und Wartungspersonal (oder von einem unserer Vertragshändler) Reparaturversuche unternommen wurden.
- 4 wenn das Gerät für Vermietungszwecke oder nicht allein für private Zwecke gebraucht wurde.
- 5 das Gerät aus zweiter Hand stammt.
- 6 Morphy Richards kann nicht dafür haftbar gemacht werden, Reparaturarbeiten im Rahmen der Gewährleistung auszuführen.
- 7 Verbrauchsmaterialien wie Tüten, Filter und Glaskaraffen sind von der Gewährleistung ausgeschlossen.
- 8 Batterien und Schäden aufgrund undichter Batterien sind von der Gewährleistung ausgeschlossen.

NL

Voor het eerste gebruik

- Gebruik, voordat u de broodrooster voor het eerst gebruikt, de broodrooster zonder brood.
- Zoals met alle nieuwe elektrische verwarmingselementen, ruikt uw broodrooster 'als nieuw' wanneer deze voor het eerst wordt aangezet. Dit is normaal en vormt geen probleem.

Features

- | | |
|-----|--------------------------|
| (1) | Broodsluven |
| (2) | Broodliftknop |
| (3) | Stopknop |
| (4) | Opwarmknop |
| (5) | Knop Ontdooien |
| (6) | Bruiningsregelaar |
| (7) | Kruimellade (achterkant) |

Het gebruik van uw broodrooster

- 1 Plaats de snede of sneden brood in een of beide broodsluven (1).
- 2 Stel de bruiningsregelaar (6) in op de gewenste instelling.
- 3 Druk de broodlift (2) naar beneden. De broodrooster begint het brood te roosteren.
- 4 Bij het voltooiën zal de broodlift automatisch omhoog springen en het brood uit de broodrooster tillen.

Aanvullende kenmerken

Stopknop

Indien u het roosteren wenst te onderbreken, druk dan op de Stopknop (3).

Opwarmknop

Het broodrooster heeft een opwarmmogelijkheid voor wanneer uw geroosterde brood omhoog is gekomen maar ondertussen weer is afgekoeld. Om deze functie te gebruiken, drukt u de Broodliftknop omlaag, en direct daarna op de Opwarmknop (4). Het lampje van de knop gaat branden, en het brood wordt kort opgewarmd.

Knop Ontdooien

Om bevroren brood te roosteren hoeft u de normaal gewenste stand van de Bruiningsregelaar (6) niet aan te passen. Plaats het bevroren brood in de broodgleuven (1), druk de broodlift (2) omlaag en druk op de knop Ontdooien (5). De knop zal oplichten en de broodrooster werkt nu een langere periode en ontdooit en roostert het brood.

Het verwijderen van de kruimellade

WAARSCHUWING: Kruimels verzamelen zich in de kruimellade (7) en kunnen verbranden als de lade niet regelmatig wordt geleegd.

1. Wanneer uw broodrooster volledig is afgekoeld, tik de kanten van de behuizing lichtjes aan om eventuele kruimels die in de broodgleuven (1) zitten los te maken.
2. Druk op de kruimellade om deze te ontgrendelen en verwijder hem uit de broodrooster.
3. Leeg de kruimellade, zet hem terug en druk aan om hem terug op zijn plaats te vergrendelen.

Gebruik de broodrooster nooit zonder geïnstalleerde kruimellade.

Tips en advies

- Om het brood gelijkmatig te roosteren, raden we aan om minimaal 30 seconden te wachten voor u weer opnieuw brood roostert, zodat het apparaat zich automatisch opnieuw kan instellen.
- **Als u slechts één snee brood wilt roosteren, kan het verstandig zijn om de Bruiningsregelaar (6) op een iets lagere stand te zetten. U ziet misschien een kleine variatie in de toastkleur aan een kant. De zijde die naar de buitenwand van de broodgleuf (1) is gericht, zal donkerder van kleur zijn dan de zijde die naar de binnenwand van de broodgleuf is gericht.**
- Bij het roosteren van 2 sneetjes adviseren wij dat deze allebei even groot zijn en even vers.
- Oud brood roostert sneller dan vers brood. De bruiningsregelaar moet bij oud brood op een lagere stand dan normaal worden gezet.
- U kunt alle soorten brood gebruiken, maar ook theeboekjes, kleine broodjes enz. De plakjes mogen echter niet zo dik zijn dat zij brand veroorzaken of vastlopen in de broodgleuven (1).
- Als het brood in uw broodrooster vastloopt, haal dan de stekker uit het stopcontact, laat de broodrooster afkoelen en verwijder dan het brood.
- Laat de broodrooster volledig afkoelen voor u hem opbergt.
- Mocht er nog wat toast in de broodrooster geblokkeerd achterblijven, verwijder dan de stekker uit het stopcontact. Wacht tot de broodrooster is afgekoeld totdat u deze veilig kunt aanraken en draai de broodrooster vervolgens helemaal om en schudt deze voorzichtig.

D

NL

Reiniging en onderhoud

- Schakel de broodrooster uit en laat deze afkoelen voordat u hem gaat schoonmaken.
- De buitenkant van uw broodrooster moet met een zachte doek worden gereinigd. Gebruik geen schuurmiddelen die het oppervlak kunnen beschadigen.
- **NIET IN WATER ONDERDOMPELEN.**
- Haal de stekker na elk gebruik uit het stopcontact om de kruimelverzamellade te legen. Deze bevindt zich aan de onderkant van het apparaat.

RAAK GEEN DELEN VAN UW BROODROOSTER MET SCHERPE OF METALEN VOORWERPEN AAN, ZEKER NIET IN DE BROODGLEUVEN (1). GEVAAR VOOR ELEKTRISCHE SCHOKKEN EN SCHADE AAN DE BROODROOSTER.

Neem contact met ons op

Hulplijn

Als u een probleem met uw apparaat hebt, bel dan onze hulplijn. Wij zijn waarschijnlijk beter in staat u te helpen dan de winkel waar u het item hebt gekocht.

Gelieve de productnaam, het modelnummer en serienummer bij de hand te hebben als u belt, zodat wij u snel met uw vraag kunnen helpen.

Raadpleeg ons

Als u nog vragen of opmerkingen hebt, of als u een aantal goede tips of receptideeën wilt om u te helpen het beste uit uw producten te halen, volg ons dan online:

Blog:	www.morphyrichards.co.uk/blog
Facebook:	www.facebook.com/morphyrichardsuk
Twitter:	@loveyourmorphy
Website:	www.morphyrichards.com

UW TWEELAJARIGE GARANTIE

Dit apparaat is gedekt door een tweejarige garantie voor reparatie of vervanging.

Het is belangrijk om de kassabon te bewaren als aankoopbewijs. Niet uw aankoopbon aan de achterkant vast voor toekomstige naslagdoeleinden.

Vermeld de volgende informatie als het product defect raakt. Deze nummers zijn te vinden op het voetstuk van het apparaat.

Modelnr.
Serienr.

Alle producten van Morphy Richards worden individueel getest voordat ze de fabriek verlaten. In het onwaarschijnlijke geval dat een apparaat niet goed functioneert binnen 28 dagen na aankoop, dient het te worden teruggebracht naar de plek van aankoop voor vervanging.

Indien er storingen ontstaan tussen 28 dagen en 24 maanden na de oorspronkelijke aankoop, dient u contact op te nemen met uw plaatselijke distributeur en het modelnummer en serienummer van het product vermelden, of u kunt uw plaatselijke distributeur schriftelijk in kennis stellen via het

vermelde adres.

U dient vervolgens het product terug te sturen (goed verpakt) naar het onderstaande adres met een kopie van het aankoopbewijs.

Onderhevig aan de onderstaande uitzonderingen (1-9) wordt het defecte apparaat gerepareerd of vervangen en normaliter verzonden binnen 7 dagen na ontvangst.

Indien dit apparaat wordt vervangen tijdens de tweejarige garantieperiode, dan loopt de garantie van het nieuwe apparaat vanaf de oorspronkelijke aankoopdatum. Daarom is het belangrijk om uw originele aankoopbon of factuur te bewaren als bewijs van de oorspronkelijke aankoopdatum.

Om in aanmerking te komen voor de tweejarige garantie moet het apparaat gebruikt zijn volgens de instructies van de fabrikant. Het apparaat moet bijvoorbeeld zijn ontkalkt en de filters moeten zijn schoongehouden zoals vermeld in de instructies.

Morphy Richards of de plaatselijke distributeur is niet aansprakelijk om de goederen te vervangen of te repareren volgens de voorwaarden van de garantie als:

- 1 De storing is veroorzaakt door of is toe te schrijven aan verkeerd gebruik, misbruik, nalatigheid of gebruik in strijd met het advies van de fabrikant of als het defect is veroorzaakt door stroompeiken of schade bij vervoer.
- 2 het apparaat werd gebruikt op een andere netspanning dan de netspanning gegraveerd op de artikelen.
- 3 reparaties werden uitgevoerd door andere personen dan ons onderhoudspersoneel (of erkende dealer).
- 4 Als het apparaat is gebruikt voor huuroleinden of niet-huishoudelijk gebruik.
- 5 het apparaat een tweedehands-apparaat is.
- 6 Morphy Richards of de plaatselijke distributeur zijn onder de garantie niet aansprakelijk voor onderhoudswerkzaamheden.
- 7 De garantie geldt niet voor consumentengoederen zoals tassen, filters en glazen karaffen.
- 8 Batterijen en schade door lekkage zijn niet gedekt door de garantie.
- 9 De filters zijn niet schoongemaakt en vervangen zoals geïnstrueerd.

Dit garantie verleent geen andere rechten anders dan de rechten die hierboven uitdrukkelijk worden vermeld en dekt geen claims voor gevolgerlies of -schade. Deze garantie wordt aangeboden als een extra voordeel en heeft geen invloed op uw statutaire rechten als consument.

P**Antes da primeira utilização**

- Antes de utilizar a torradeira pela primeira vez, utilize-a sem pão.
- À semelhança do que acontece com todos os elementos elétricos de aquecimento novos, a sua torradeira emitirá um cheiro a "novo" quando é ligada pela primeira vez. Isto é bastante normal e não apresenta motivos para preocupações.

Características

- (1) Ranhuras para pão
- (2) Alavanca para a movimentação do pão
- (3) Botão Cancelar
- (4) Botão de reaquecimento
- (5) Botão de descongelação
- (6) Regulador de tostagem
- (7) Tabuleiro de migalhas (na parte posterior)

Utilização da sua torradeira

- 1** Coloque o pão em fatias nas ranhuras para o pão (1).
- 2** Ajuste o controlo de tostagem (6) para a definição desejada.
- 3** Pressione a alavanca de movimentação do pão (2). A torradeira começa a tostar o pão.
- 4** Depois de concluir, a alavanca de movimentação do pão sobre automaticamente e levanta a torrada da torradeira.

Características adicionais**Botão Cancelar**

Se desejar interromper o processo de tostagem, pressione o botão cancelar (3).

Botão de reaquecimento

Caso a torrada tenha saltado e arrefecido, a torradeira possui uma função de reaquecimento. Para a utilizar, pressione a alavanca de movimentação do pão (2) e pressione o botão de reaquecimento (4) imediatamente. O botão acende-se e a torradeira funciona por alguns momentos para reaquecer o pão.

Botão de descongelamento

Para torrar pão congelado, não ajuste o controlo de tostagem (6) da sua definição normal. Coloque o pão congelado nas ranhuras para pão (1), pressione a alavanca de movimentação do pão (2) e pressione o botão. O indicador luminoso do botão irá acender-se e a torradeira irá funcionar por um período de tempo mais longo, descongelando o torrando o pão.

Retirar a Bandeja de Migalhas

AVISO: As migalhas irão acumular-se no tabuleiro de migalhas (7) e poderão provocar um incêndio se o tabuleiro não for regularmente esvaziado.

1. Quando a torradeira tiver arrefecido completamente, bata levemente nos lados da torradeira para remover quaisquer migalhas alojadas nas Ranhuras para pão (1).
2. Puxe o tabuleiro de migalhas para destrancar e retirar da torradeira.
3. Esvazie o tabuleiro de migalhas e volte a colocar, empurre para voltar a trancar no lugar.

Nunca faça o aparelho funcionar sem o tabuleiro de migalhas colocado.

Sugestões e dicas:

- De forma a obter um tostado uniforme, recomendamos que aguarde um mínimo de 30 segundos entre cada tostagem, para que o controlo seja automaticamente repostos.
- **Se torrar apenas uma fatia, pode ser necessário ajustar o controlo de tostagem (6) para um nível ligeiramente inferior. Irá reparar igualmente numa ligeira variação na cor da tostagem num dos lados de uma só fatia de pão. O lado que esta para a parede de fora da Ranhura de Pão (1) ficará mais escuro do que o lado que estiver para dentro da parede da ranhura de pão.**
- Quando estiver a torrar 2 fatias é recomendado que elas sejam de igual medida e frescura.
- O pão seco torra mais rapidamente do que o pão fresco. Assim, os controlos de tostagem devem ser definidos para um nível inferior ao normal.
- Podem ser utilizados todos os tipos de pão, tais como bolos para o lanche, pãezinhos redondos, etc. No entanto, as fatias não devem ser tão espessas para que não provoquem incêndios nem fiquem presas nas ranhuras para pão (1).
- Se o pão ficar preso na torradeira, desligue-a da tomada, deixe-a arrefecer e, em seguida, retire o pão.
- Deixe arrefecer a torradeira antes de a guardar.
- Caso as torradas fiquem presas na torradeira, retire a ficha da tomada, espere que a torradeira arrefeça até ser segura ao toque e vire a torradeira ao contrário e agite suavemente.

Cuidados e limpeza

- Antes de limpar, desligue a torradeira e deixe arrefecer.
- A parte externa da torradeira deve ser limpa com um pano macio. Não utilize detergentes abrasivos que podem danificar a superfície.
- **NÃO MERGULHE EM ÁGUA.**
- Depois de cada uso, retire a tomada do ponto de energia e esvazie a bandeja de migalhas que esta por debaixo do aparelho.

NÃO TOQUE EM QUALQUER PARTE DA TORRADEIRA COM UTENSÍLIOS AFIADOS OU METÁLICOS, ESPECIALMENTE NO INTERIOR DAS RANHURAS DE TOSTAGEM DO PÃO. RISCO DE CHOQUE ELÉTRICO E DANOS NA TORRADEIRA.

NL

P

Contacte-nos

Linha de atendimento:

Se tiver qualquer problema com o seu aparelho, contacte a nossa Linha de Atendimento pois poderemos ajudá-lo mais do que a loja onde adquiriu o aparelho.

Quando entrar em contacto connosco sobre quaisquer dúvidas, deve ter o nome do produto, o número do modelo e o número de série disponíveis.

Fale connosco

Se tiver quaisquer questões ou comentários, ou se desejar obter dicas ou ideias de receitas para tirar o maior partido dos nossos produtos, visite-nos online:

Blogue:	www.morphyrichards.co.uk/blog
Facebook:	www.facebook.com/morphyrichardsuk
Twitter:	@loveyourmorphy
Website:	www.morphyrichards.com

A SUA GARANTIA DE DOIS ANOS

Este aparelho tem uma garantia de reparação ou substituição de 2 anos.

É importante guardar o talão de compra como comprovativo de compra. Agrafe-o ao verso deste folheto para referência futura.

Mencione a seguinte informação se o produto apresentar uma avaria. Estes números podem ser encontrados na base do artigo.

N.º do modelo
N.º de série

Todos os artigos Morphy Richards são testados individualmente antes de saírem da fábrica. No caso improvável de algum produto apresentar uma avaria no prazo de 28 dias após a compra, o mesmo deverá ser devolvido ao local de compra, para a sua substituição.

Se a avaria surgir passados 28 dias e dentro dos 24 meses a partir da data de aquisição do aparelho, deverá contactar o seu distribuidor local e referir o número do modelo e de série do produto ou escrever ao seu distribuidor local para o endereço abaixo citado.

Ser-lhe-á solicitado que devolva o produto (numa embalagem segura e apropriada) para o endereço apresentado, juntamente com uma cópia do talão de compra.

Tirando as excepções abaixo referenciadas (1-9), o artigo avariado será reparado ou substituído e enviado, normalmente no prazo de 7 dias úteis a contar da data de recepção.

Se por qualquer razão, este artigo for substituído durante o período de garantia de 2 anos, a garantia do novo artigo será calculada a partir da data original de compra. Por esta razão, é importante guardar o talão ou factura originais de modo a indicar a data inicial de compra.

Para ser abrangido pela garantia de 2 anos, o artigo deverá ter sido utilizado de acordo com as instruções do fabricante. Por exemplo, os artigos têm de ter sido escamados e os filtros mantidos limpos, tal como indicado nas instruções.

A Morphy Richards ou o distribuidor local não serão obrigados

a substituir ou reparar artigos sob os termos da garantia quando:

- 1 A avaria tiver sido provocada ou for atribuída a uma utilização inadvertida, indevida, negligente, contrária às recomendações do fabricante ou no caso de ter sido causada por oscilações de corrente ou danos provocados pelo transporte.
- 2 O aparelho tiver sido utilizado com uma voltagem diferente da recomendada.
- 3 Tiverem sido efectuadas tentativas de reparação por pessoas que não os técnicos da Morphy Richards (ou o seu representante autorizado).
- 4 O aparelho tiver sido utilizado com fins de aluguer ou utilização não doméstica.
- 5 O aparelho foi adquirido em segunda mão.
- 6 A Morphy Richards ou o distribuidor local não são responsáveis pela execução de qualquer tipo de trabalho de manutenção, ao abrigo da garantia.
- 7 A garantia não abrange consumíveis, tais como sacos, filtros e garrafas de vidro
- 8 Baterias e danos causados por derrame não estão abrangidos pela garantia.
- 9 Os filtros não foram limpos e substituídos de acordo com as instruções.

Esta garantia não confere quaisquer direitos para além dos expressamente definidos anteriormente e não abrange quaisquer reclamações por danos ou perdas sucessivos. Esta garantia é um benefício adicional e não afecta quaisquer direitos estatutários do consumidor.



Før første ibrugtagning

- Før du bruger din brødrister første gang, skal du tænde den uden brød i.
- Som det er tilfældet med alle nye elektriske varmelegemer, vil brødristeren udsende en lugt af "ny", når den tændes første gang. Det er helt normalt og bør ikke give grund til bekymring.

Funktioner

- | | |
|-----|---------------------|
| (1) | Brødspærker |
| (2) | Løftearm |
| (3) | Stopknap |
| (4) | Genopvarmningsknap |
| (5) | Optøningsknap |
| (6) | Ristningskontrol |
| (7) | Krummebakke (bagpå) |

Sådan bruger du din brødrister

- 1** Sæt brødskiven i brødspærkerne (1).
- 2** Stil kontrollen for bruning (6) på det ønskede trin.
- 3** Tryk løftearmen (2) ned. Nu begynder brødristeren at riste brødet.
- 4** Når brødet er færdigristet, kommer løftearmen automatisk op og løfter brødet op fra brødristeren.

Ekstra funktioner

Stopknap

Hvis du ønsker at afbryde ristningen, skal du trykke på stopknappen (3).

Genopvarmningsknap

Hvis det ristede brød er skubbet op og blevet koldt, kan du bruge brødristerens genopvarmningsfunktion. Du skal trykke løftearmen ned (2) og straks trykke på genopvarmningsknappen (4), hvis du ønsker at genopvarme brødet. Knappen tændes, og brødristeren arbejder i en kort periode for at genopvarme brødet.

Optøningsknap

Hvis du ønsker at riste frossent brød, behøver du ikke regulere bruningskontrollen (6) fra den normale indstilling. Sæt det frosne brød i brødspærkerne (1), tryk løftearmen (2) ned, og tryk på optøningsknappen (5). Knappen tændes, og brødristeren arbejder i en længere periode for at optø og riste brødet.

Sådan fjerner du krummebakken

ADVARSEL: Der samler sig krummer i krummebakken (7), som kan bryde i brand, hvis den ikke tømmes med jævne mellemrum.

1. Når apparatet er kølet helt af, skal du banke let på siderne for at få de krummer, der sidder i brødspærkerne (1) til at løsne sig.
2. Tryk på krummebakken for at oplåse den og fjerne den fra brødristeren.
3. Tøm krummebakken, og sæt den i igen, skub for at låse den på plads igen.

Apparatet må aldrig bruges uden krummebakke.

Tips og gode råd

- For at du kan opnå ensartet bruning, anbefaler vi, at du venter mindst 30 sekunder mellem hver ristning, således at bruningskontrollen automatisk nulstilles.
- Hvis du kun ønsker at riste en enkelt skive brød, skal du måske indstille bruningskontrollen (6) til et lavere niveau. Du vil også se en let farveforskel på den ene side af en enkelt skive brød. Den side, der vender mod brødspærkens yderside (1) vil være mørkere i farven end den side, der vender mod indersiden af brødspærken.
- Ved ristning af 2 skiver anbefales det, at skiverne har samme størrelse og friskhed.
- Gammelt brød ristes hurtigere end friskt brød. Bruningskontrollen skal derfor sættes på et lavere trin end normalt.
- Du kan riste alle slags brød samt kager, små kuvertbrød osv. Skiverne bør ikke være så tykke, at de får brødet til at brænde eller sætte sig fast i brødspærkerne (1).
- Hvis brødet sætter sig fast i brødristeren, skal du tage stikket ud af stikkontakten, lade brødristeren afkøle og herefter fjerne brødet.
- Lad brødristeren køle helt af, inden du sætter den på plads.
- Hvis brødet blokeres i brødristeren, skal du trække stikket ud af stikkontakten, vente på, at brødristeren køler af, indtil den er sikker at røre ved. Vend derefter brødristeren om, og ryst den forsigtigt.

Vedligeholdelse og rengøring

- Træk brødristerens stik ud af stikkontakten, og lad den køle af, inden du rengør den.
- Apparatets yvendige del skal rengøres med en blød klud. Brug ikke slibende rengøringsmidler, som kan ødelægge overfladen.
- **MÅ IKKE KOMMES I VAND.**
- Efter hvert brug trækkes stikket ud af stikkontakten, og tom krummebakken, som sidder under apparatet, tømmes.

RØR IKKE VED NOGEN AF BRØDRISTERENS DELE MED SKARPE REDSKABER ELLER METALREDSKABER, ISÆR INDVENDIGT I BRØDSPRÆKKERNE. RISIKO FOR ELEKTRISK STØD OG BESKADIGELSE AF BRØDRISTEREN.

Kontakt os

Hjælpelinje

Hvis du har et problem med dit apparat, kan du ringe til vores Hjælpelinje, da vi sikkert er bedre til at hjælpe dig end den forretning, hvor du har købt det.

Hav produktnavn, modelnummer og serienummer parat, når du ringer til os, så vi kan ekspedere din forespørgsel hurtigere.

Tal med os

Hvis du har spørgsmål eller kommentarer, eller hvis du ønsker nogle gode tip eller opskriftsideer til at hjælpe dig med at få mest muligt ud af dine produkter, kan du være med online:

Blog: www.morphyrichards.co.uk/blog

Facebook: www.facebook.com/morphyrichardsuk

Twitter: @loveyourmorphy

Websted: www.morphyrichards.com

DIN TOÅRIGE GARANTI

Apparatet er dækket af en toårig reparations- eller ombytningsgaranti.

Det er vigtigt, at du gemmer kvitteringen som dokumentation for købet. Du kan hæfte kvitteringen til bagsiden af denne vejledning for fremtidig reference.

Opgiv venligst følgende numre, hvis der opstår fejl ved produktet. Du finder numrene på produktets underside.

Modelnr.

Serienr.

Alle produkter fra Morphy Richards testes individuelt, før de forlader fabrikken. Hvis det usandsynlige skulle ske, at der opstår fejl ved enheden inden for 28 dage efter købsdatoen, skal enheden returneres til den forretning, hvor den er købt, og ombyttes med en anden.

Hvis der opstår en fejl efter de første 28 dage efter købsdatoen og inden for 24 måneder fra købsdatoen, skal du kontakte den lokale distributør og give dem produktets modelnummer og serienummer eller skrive til den lokale distributør på de anførte adresser.

Du bliver bedt om at returnere produktet (forsvarligt indpakket) til nedenstående adresse sammen med en kopi af kvitteringen.

Det defekte apparat reparerer eller ombyttes derefter, sædvanligvis inden for 7 arbejdsdage efter modtagelse, dog med forbehold for undtagelserne som beskrevet nedenfor (1-9).

Hvis enheden af en eller anden grund ombyttes inden for garantiperioden på to år, beregnes garantien på den nye enhed fra den oprindelige købsdato. Derfor er det vigtigt at gemme den originale kvittering eller faktura, så du kan dokumentere købsdatoen.

For at være dækket af garantiperioden på to år skal enheden have været brugt i overensstemmelse med fabrikantens anvisninger. For eksempel skal enhederne have været afkalket, ligesom filtrene skal have været holdt rene i henhold til anvisningerne.

Det er ikke Morphy Richards eller den lokale distributørs ansvar at ombytte eller reparere enheden under garantiens betingelser, hvis:

- 1 Defekten er forårsaget af eller kan tilskrives uforsættlig brug, misbrug, forsømmelig brug eller brug uden at følge fabrikantens anbefalinger, eller hvis defekten er forårsaget af elektriske spændingsbølger eller er opstået under transport.
- 2 Enheden er anvendt med en anden strømspænding end den, der er påtrykt produktet.
- 3 Andre personer (ud over vores serviceafdeling eller en autoriseret forhandler) har forsøgt at reparere enheden.
- 4 Enheden har været brugt til udlejningsformål eller har været anvendt til andre formål end husholdningsbrug.
- 5 Enheden er købt brugt.
- 6 Morphy Richards eller den lokale distributør er ikke ansvarlig for at udføre nogen form for servicearbejde under garantien.
- 7 Garantien omfatter ikke forbrugsvarer som poser, filtre og glaskaraffer.

8 Batterier og skade fra lækage er ikke dækket af garantien.

9 Filtrene ikke er blevet rengjorte og udskiftet som specificeret.

Denne garanti overdrager ikke nogen rettigheder ud over dem, der udtrykkeligt er beskrevet ovenfor, og dækker ikke krav i forbindelse med folgetab eller -skader. Denne garanti tilbydes som en ekstra fordel og påvirker ikke dine lovbestemte rettigheder som forbruger.

PL

Przed pierwszym użyciem

- Przed pierwszym użyciem tosterza należy go włączyć bez wkładania pieczywa.
- Podobnie jak w przypadku wszystkich nowych urządzeń z elementami grzejnymi, podczas pierwszego użycia z tosterza wydobywa się zapach „nowości”. Jest to zupełnie normalne i nie stanowi powodu do niepokoju.

Elementy

- (1) Otwory na pieczywo
- (2) Dźwignia podnośnika pieczywa
- (3) Przycisk przerywania pracy
- (4) Przycisk ponownego podgrzewania
- (5) Przycisk rozmrażania
- (6) Kontrola poziomu przyrumienienia
- (7) Tacka na okruszki (w tylnej części)

Korzystanie z tosterza

- 1** Umieścić kromki pieczywa w otworach na pieczywo (1).
- 2** Ustaw kontrolę poziomu przyrumienienia (6) zgodnie z własnymi upodobaniami.
- 3** Przesuń w dół dźwignię podnośnika pieczywa (2). Toster rozpocznie opiekanie pieczywa.
- 4** Po zakończeniu opiekania dźwignia podnośnika pieczywa automatycznie uniesie się, wysuwając pieczywo z tosterza.

Cechy dodatkowe

Przycisk przerywania pracy

Aby przerwać opiekanie, należy nacisnąć przycisk przerywania pracy (3).

Przycisk ponownego podgrzewania

Jeżeli pieczywo po opieczczeniu wystygło, można skorzystać z funkcji ponownego podgrzewania, którą posiada toster. W tym celu należy przesunąć w dół dźwignię podnośnika pieczywa (2) i natychmiast nacisnąć przycisk ponownego podgrzewania (4). Przycisk zaświeci się i toster przez krótki czas będzie podgrzewał pieczywo.

Przycisk rozmrażania

Aby opiekąć zamrożone pieczywo, zachowaj zwykłe ustawienia poziomu przyrumienienia (6). Umieść kromki zamrożonego pieczywa w otworach na pieczywo (1), przesuń w dół dźwignię podnośnika pieczywa (2), po czym naciśnij przycisk rozmrażania (5). Przycisk zaświeci się, a toster włączy się na dłuższy czas, aby rozmrozić i opieć pieczywo.

Usuwanie tacki na okruszki

OSTRZEŻENIE: Na tacce na okruszki będą zbierać się okruszki pieczywa (7), które mogą ulec zapaleniu, jeżeli taca nie będzie regularnie opróżniana.

1. Po całkowitym ostygnięciu urządzenia należy delikatnie postukać w jego obudowę, aby usunąć wszelkie okruszki zablokowane w szczelinach na pieczywo (1).
2. Wysunąć tackę na okruszki i wyciągnąć ją z tosterza.
3. Opróżnić tackę na okruszki i ponownie umieścić ją w tosterze.

Nie wolno używać urządzenia bez zamontowanej tacki na okruszki.

Wskazówki i porady

- Aby uzyskać jednolity stopień opieczczenia, zaleca się odczekanie co najmniej 30 sekund pomiędzy każdym opiekaniem, aby regulator automatycznie się zresetował.
- **Przy opiekaniu tylko jednej kromki może być konieczne ustawienie nieco niższego poziomu przyrumienienia (6). Będzie można zauważyć lekkie różnice w stopniu przyrumienienia na jednej stronie pojedynczego kawałka pieczywa. Strona przy zewnętrznej ściance otworu na pieczywo (1) będzie miała ciemniejszą barwę niż strona przy wewnętrznej ściance otworu na pieczywo.**
- Podczas opiekania 2 kromek pieczywa zaleca się, aby były one jednakowej wielkości i tak samo świeże.
- Ponieważ pieczywo czerstwe opieka się szybciej niż świeże, podczas opiekania pieczywa czerstwego poziom przyrumienienia należy ustawić na niższym poziomie niż zazwyczaj.
- Opiekać można wszystkie rodzaje pieczywa, również bułki, bułeczki itp. Kromki pieczywa nie powinny jednak być zbyt grube, tak aby nie zostały spalone lub nie zaklinowały się w otworach na pieczywo (1).
- Jeżeli pieczywo zablokuje się w tosterze, odłącz go od gniazdka, poczekaj, aż całkowicie ostygnie, a następnie wyciągnij pieczywo.
- Przed schowaniem tosterza na miejsce przechowywania pozostaw go do całkowitego wystygnięcia.
- Jeśli w tosterze zablokuje się kromka pieczywa, należy odłączyć urządzenie od źródła zasilania, poczekać do czasu jego schłodzenia, a następnie odwrócić je i delikatnie nim potrząsnąć.

Czyszczenie i konserwacja

- Przed rozpoczęciem czyszczenia tosterza należy odłączyć urządzenie od gniazdka sieciowego i poczekać, aż ostygnie.
 - Do czyszczenia zewnętrznej części tosterza można używać miękkiej szmatki. Nie używać ściernych środków czyszczących, ponieważ mogą one zniszczyć powierzchnię.
- NIE ZANURZAĆ W WODZIE.**
- Po każdym użyciu należy odłączyć wtyczkę od gniazdka sieciowego oraz opróżnić tackę na okruszki, która znajduje się w dolnej części urządzenia.

NIE WOLNO DOTYKAĆ JAKIEJKOLWIEK CZĘŚCI TOSTERZA OSTRYMI ANI METALOWYMI PRZYRZĄDAMI. DOTYCZY TO ZWŁASZCZA WEWNĘTRZNEJ CZĘŚCI OTWORÓW NA PIECZYWO. GROZIŁO PORAZENIEM PRADEM ORAZ USZKODZENIEM TOSTERZA.

Skontaktuj się z nami

Infolinia

W przypadku problemów z urządzeniem prosimy o kontakt z naszą infolinią. Będziemy w stanie zapewnić lepszą pomoc i doradztwo niż sklep, w którym zakupiono produkt.

Należy przygotować nazwę produktu, numer modelu oraz numer seryjny – podanie tych danych podczas rozmowy pomoże nam szybciej rozwiązać problem.

Porozmawiaj z nami

W przypadku jakichkolwiek pytań lub komentarzy lub w celu uzyskania wspaniałych porad lub przepisów, umożliwiających pełne wykorzystanie urządzenia, zapraszamy do kontaktu online:

Blog: www.morphyrichards.co.uk/blog
Facebook: www.facebook.com/morphyrichardsuk
Twitter: @loveyourmorphy
Strona: www.morphyrichards.com

DWULETNI GWARANCJA

Niniejsze urządzenie jest objęte dwuletnią gwarancją, upoważniającą do naprawy lub wymiany.

Zachowaj paragon ze sklepu jako dowód zakupu. Aby móc skorzystać z niego w przyszłości, przymocuj swój paragon do tylnej okładki tej instrukcji za pomocą zszywacza.

Jeśli urządzenie okaże się wadliwe, prosimy podać następujące informacje. Informacje umieszczone poniżej znajdują się na podstawie obudowy urządzenia.

Model

Numer seryjny

Przed opuszczeniem fabryki wszystkie produkty Morphy Richards są indywidualnie testowane. Jeżeli urządzenie okaże się wadliwe, należy je zwrócić do punktu sprzedaży w ciągu 28 dni od daty zakupu, w celu wymiany.

Jeśli urządzenie okaże się wadliwe po 28 dniach, lecz przed upływem 24 miesięcy od daty zakupu, należy skontaktować się z lokalnym dystrybutorem, podając model i numer seryjny urządzenia, lub napisząc do lokalnego dystrybutora, wysyłając list na podany adres.

Zostaniesz poproszony o dostarczenie, na poniższy adres, urządzenia (w odpowiednim opakowaniu zabezpieczającym) wraz z kopia dowodu zakupu.

Jeśli powód wystąpienia wady urządzenia jest inny niż podane poniżej (1-9), zostanie ono naprawione lub wymienione oraz odesłane w ciągu 7 dni roboczych od daty otrzymania.

Jeśli z jakiegokolwiek powodu urządzenie zostanie wymienione w ciągu 2 lat gwarancji, gwarancja nowego urządzenia będzie liczona od momentu nabycia oryginalnego produktu. Dlatego też należy zachować oryginalny paragon lub fakturę z umieszczoną datą zakupu urządzenia.

Aby dwuletnia gwarancja obowiązywała, urządzenie musi być użytkowane zgodnie z instrukcją eksploatacji wydaną przez producenta. Na przykład niektóre urządzenia muszą być regularnie odkamieniane, a filtry należy utrzymywać w czystości według zaleceń producenta.

Morphy Richards lub lokalny dystrybutor nie dokona naprawy ani wymiany urządzenia w ramach gwarancji, jeśli:

- 1 Wada została spowodowana lub jest związana z przypadkową, niewłaściwą, niedbałą lub niezgodną z zaleceniami producenta eksploatacją urządzenia albo jest wynikiem skoków napięcia lub niewłaściwego transportu.
- 2 Urządzenie zostało podłączone do źródła zasilania o innym napięciu niż oznaczono na urządzeniu.

- 3 Dokonano prób naprawy urządzenia przez osoby nienależące do personelu serwisowego firmy Morphy Richards (lub autoryzowanego sprzedawcy urządzenia).
 - 4 Urządzenie było przedmiotem wypożyczenia lub było użytkowane w celach innych niż przewidziane w gospodarstwie domowym.
 - 5 Urządzenie pochodzi z wtórnego rynku.
 - 6 Firma Morphy Richards lub lokalny dystrybutor nie wykonuje, w ramach niniejszej gwarancji, żadnych czynności serwisowych.
 - 7 Gwarancja nie obejmuje materiałów eksploatacyjnych, np. worków, filtrów czy szklanych karafek.
 - 8 Baterie oraz szkody powstałe w wyniku ich wycieku nie podlegają gwarancji.
 - 9 Baterie oraz szkody powstałe w wyniku ich wycieku nie podlegają gwarancji.
- Niniejsza gwarancja nie nadaje żadnych praw innych niż te wyraźnie określone powyżej oraz nie pokrywa roszczeń związanych ze stratami lub uszkodzeniami wynikającymi z eksploatacji urządzenia. Niniejsza gwarancja stanowi dodatkową korzyść i nie narusza praw konsumenckich użytkownika.



Před prvním použitím

- Před prvním použitím zapněte opékač bez chleba.
- Stejně jako u všech nových elektrických topných článků platí, že opékač po prvním zapnutí uvolňuje zápach nového spotřebiče. Je to zcela normální a není to důvod k obavám.

Součásti

- | | |
|-----|-----------------------------|
| (1) | Otvory na chléb |
| (2) | Páčka pro posouvání chleba |
| (3) | Tlačítko pro zrušení |
| (4) | Tlačítko pro ohřívání |
| (5) | Tlačítko rozmrazování |
| (6) | Regulátor propečení |
| (7) | Příhrádka na drošky (vzadu) |

Používání opékače

- 1** Vložte nakrájený chléb do otvorů na chléb (1).
- 2** Nastavte regulátor propečení (6) na požadované nastavení.
- E** Stlačte páčku pro posouvání chleba (2). Opékač začne opékat chléb.
- 4** Po dokončení se páčky na posouvání chleba automaticky vysunou směrem nahoru a vysunou topinku z opékače.

Další funkce

Tlačítko pro zrušení

Chcete-li přerušit opékání, stiskněte tlačítko pro zrušení (3).

Tlačítko pro ohřívání

Opékač nabízí funkci ohřátí pro případ, že došlo k vysunutí a vychladnutí pečiva. Chcete-li ji použít, stiskněte páčku na posouvání chleba (2) a ihned potom tlačítko pro ohřívání (4). Tlačítko se rozsvítí a opékač se na okamžik spustí, aby znovu ohřál chléb.

Tlačítko pro rozmrazování

Pokud chcete opékat zmrazený chléb, nemějte nastavení regulátoru propečení (6) z obvyklé polohy. Vložte zmrazený chléb do otvorů na chléb (1), stlačte páčku pro posouvání chleba (2) a stiskněte tlačítko pro rozmrazování (5). Tlačítko se rozsvítí a opékač zůstane zapnutý po delší dobu, za kterou chleba rozmrazí a opeče.

Vyjmutí příhrádky na drošky **E**

VÝSTRAHA: V příhrádce na drošky (7) se hromadí drošky, které se mohou vznítit, pokud je nebudete pravidelně vysypávat.

1. Až spotřebič úplně vychladne, lehce poklepejte na boční strany krytu, abyste uvolnili všechny drošky zachycené v otvorech na chléb (1).
2. Stisknutím příhrádky na drošky jí uvolněte a vyjměte z opékače.
3. Vysypejte příhrádku na drošky, nasadte jí zpět a zatlačte na původní místo.

Nikdy nepoužívejte spotřebič bez vložené příhrádky na drošky.

Rady a tipy

- Abyste dosáhli rovnoměrného opečení, doporučujeme počkat minimálně 30 sekund mezi každým opékáním, takže regulátor se bude moci automaticky resetovat.
- **Jestliže opékáte pouze jeden krajíc, měli byste nastavit regulátor propečení (6) na poněkud nižší hodnotu. Na jedné straně jednoho krajíce si všimnete odchyly v barvě topinky. Strana směřující k vnější stěně otvoru na chléb (1) bude mít tmavší barvu než strana, která směřuje k vnitřní stěně otvoru na chléb.**
- Při opékání 2 krajců se doporučuje použít stejné čerstvé a stejné velké krajce.
- Okoralý chléb se opéká rychleji než čerstvý. Proto byste měli nastavit regulátor propečení na nižší hodnotu než obvykle.
- Lze používat všechny druhy chleba, stejně jako čajové pečivo, malé dalačanky atd. Krajce nesmí být nikdy tak silné, aby se v otvorech na chléb (1) páily nebo zasekávaly.
- Pokud chléb uvízne uvnitř opékače, odpojte opékač ze zásuvky, nechte ho vychladnout a potom vyjměte chléb.
- Než opékač uklidíte, nechte ho úplně vychladnout.
- Pokud by došlo k zachycení chleba uvnitř opékače, vytáhněte zástrčku ze zásuvky, počkejte, až opékač vychladne tak, aby bylo bezpečné se jej dotýkat, a poté jej otočte a lehce s ním zatřepějte.

Péče a čištění

- Před zahájením čištění opékač odpojte a nechte jej vychladnout.
- Vnější povrch spotřebiče je nutné čistit měkkým hadříkem. Nepoužívejte abrazivní čisticí prostředky, které by mohly poškodit povrch.
- **NEPONOŘOVAT DO VODY.**
- Po každém použití odpojte zástrčku ze zásuvky a vyprazdňujte příhrádku na drošky nacházející se pod spotřebičem.

NEDOTÝKEJTE SE ŽÁDNÝCH ČÁSTÍ OPÉKAČE OSTRÝMI ČI KOVOVÝMI NÁSTROJI, OBZVLÁŠTĚ UVNITŘ OTVORŮ NA CHLÉB. NEBEZPEČÍ ÚRAZU ELEKTRICKÝM PROUDEM A POŠKOZENÍ SAMOTNÉHO OPÉKAČE .

Kontaktujte nás

Linka podpory

Pokud máte se svým přístrojem problémy, kontaktujte nás na lince podpory, budeme vám patrně schopni pomoci lépe než v obchodu, kde jste přístroj zakoupili.

Před telefonátem si připravte název výrobku, modelové číslo a sériové číslo, urychlíte tak vyřízení svého dotazu.

PL

CZ

Promluvit si s námi

Pokud máte nějaké dotazy nebo komentáře, nebo chcete získat některé vhodné tipy či recepty, abyste svůj produkt mohli využívat co nejlépe, spojte se s námi online:

Blog: www.morphyrichards.co.uk/blog
Facebook: www.facebook.com/morphyrichardsuk
Twitter: @loveyourmorphy
Webové stránky: www.morphyrichards.com

DVOULETÁ ZÁRUKA

Na tento spotřebič se vztahuje dvouletá záruka opravy nebo výměny.

Musíte si uschovat stvrzenku od prodejce jako doklad o nákupu. Stvrzenku připevníte sešivačkou na zadní obal pro budoucí referenční účely.

Pokud se výrobek porouchá, poznamenejte si následující informace. Tato čísla najdete na základně výrobku.

Č. modelu
Sériové číslo

Všechny výrobky Morphy Richards procházejí před opuštěním továrny individuální kontrolou. V nepravděpodobném případě, že se prokáže závada, se musí výrobek do 28 dnů od data koupě vrátit do místa, kde byl zakoupen, aby se mohl vyměnit.

Pokud dojde k závadě po 28 dnech a do 24 měsíců od data původní koupě, musíte kontaktovat místního prodejce a uvést číslo modelu a sériové číslo výrobku nebo napsat místnímu prodejci na uvedené adresy.

Budete požádáni, abyste vrátili výrobek (v náležitém, bezpečném balení) společně s kopií dokladu o nákupu na níže uvedenou adresu.

S výjimkou níže uvedených případů (1-9) bude vadný výrobek obvykle během sedmi pracovních dnů od data přijetí opraven nebo vyměněn a odeslán zpět.

Pokud bude výrobek z jakéhokoliv důvodu během dvouleté záruční lhůty vyměněn, záruka na nový výrobek se bude počítat od data původní koupě. Proto je velmi důležité, abyste uschovali původní stvrzenku nebo fakturu s vyznačeným datem původní koupě.

Platnost dvouleté záruky na spotřebič je podmíněna používáním podle pokynů výrobce. Například spotřebiče se musí zbavovat vodního kamene a filtry se musí udržovat v čistém stavu podle pokynů.

Společnost Morphy Richards nebo místní prodejce nebudou povinni opravit nebo vyměnit výrobek podle záručních podmínek v následujících případech:

- 1 Závada byla způsobena nebo zaviněna nevhodným, chybným nebo nedbalým používáním nebo používáním způsobem, který je v rozporu s doporučeními výrobce, nebo proudovými nárazy v síti či poškozením při přepravě.
- 2 Spotřebič byl napájen jiným napětím, než jaké je uvedeno na výrobku.
- 3 Došlo k pokusu o opravu jinými osobami než naším servisním personálem (nebo autorizovaným prodejcem).

- 4 Spotřebič se pronajímá nebo používal k jiným účelům než v domácnosti.
- 5 Spotřebič je z druhé ruky.
- 6 Společnost Morphy Richards ani místní prodejce neodpovídají za žádné opravy prováděné v záruční lhůtě.
- 7 Záruka se nevztahuje na spotřební zboží jako sáčky, filtry a skleněné karafy.
- 8 Baterie a poškození způsobené jejich vytečením není zárukou pokryto.
- 9 Filtry nebyly čistěny a měněny podle pokynů.

Tato záruka nepropůjčuje žádná jiná než výše uvedená práva a nevztahuje se na žádné reklamace týkající se následných ztrát nebo škod. Tato záruka je nabízena jako další výhoda a nemá vliv na vaše zákonná práva spotřebitele.

GB

F

D

NL

P

DK

PL

CZ



- GB** Morphy Richards products are intended for household use only. See usage limitations within the location sub-heading in the important safety instructions. Morphy Richards has a policy of continuous improvement in product quality and design. The Company, therefore, reserves the right to change the specification of its models at any time.

The After Sales Division.

Morphy Richards Ltd, Mexborough, South Yorkshire, England, S64 8AJ
Helpline (office hours) UK 0845 871 0960 Republic of Ireland 1800 409119

- GB** **Glen Dimplex Australia**
Unit 1, 21 Lionel Road, Mount Waverley, Victoria 3149
T : 1300 556 816
E : sales@glendimplex.com.au
www.morphyrichards.com.au

- GB** **Glen Dimplex New Zealand**
38 Harris Road, East Tamaki, Auckland, New Zealand
T : 09 2748265
E : sales@glendimplex.co.nz

- F** Les produits Morphy Richards sont conçus pour un usage exclusivement domestique. Voir les limitations d'usage dans le sous-titre Positionnement des Consignes de sécurité importantes. Morphy Richards s'engage à mener une politique d'amélioration continue en termes de qualité et de conception. Le fabricant se réserve donc le droit de modifier sans préavis la spécification de ses modèles.

Glen Dimplex Consumer Appliances Europe

Burgemeester Maanhuistraat 64
B-9820 Merelbeke
T : +32 (0)2100210
E: consumer@morphyrichards.eu
www.morphyrichards.eu

- D** Morphy Richards Produkte sind nur für den Einsatz im Haushalt vorgesehen. Ständige Verbesserungen an der Produktqualität und dem Design gehören zur Philosophie von Morphy Richards. Aus diesem Grunde behält sich die Firma das Recht vor, die Angaben zu ihren Modellen jederzeit zu ändern.
T : 09800 444 00 888 F : 06071 37048
E : morphyrichards-de@teknihall.com

- NL** Morphy Richards producten zijn alleen bedoeld voor huishoudelijk gebruik. Voor de juiste toepassing en werkwijze wordt verwezen naar de handleiding. In deze handleiding staan ook de beperkingen en de veiligheidsinstructies van dit product. Morphy Richards streeft ernaar om de kwaliteit en het design van de producten continu te verbeteren. Het bedrijf houdt zich derhalve het recht voor om de specificaties van de producten op ieder moment te wijzigen.

Glen Dimplex Consumer Appliances Europe

Saturnus 8, Postbus 219,
NL-8440 AE HEERENVEEN
T : +31 (0)613 656500
E: consumer@morphyrichards.eu
www.morphyrichards.eu

- P** Os produtos Morphy Richards foram concebidos apenas para utilização doméstica. Consulte as limitações à utilização no sub-cabeçalho de posicionamento, nas instruções importantes de segurança. A Morphy Richards respeita uma política de aperfeiçoamento contínuo da qualidade e design do produto. Desta forma, a companhia reserva-se o direito de alterar as especificações destes modelos a qualquer momento.

Imporadio Lda

Rua D. Marcos Da Cruz 1281
4455-482 Parafita
Portugal
T : +351 22 996 67 40 F : +351 22 996 67 41

- DK** Morphy Richards produkter er kun beregnet til husholdningsbrug. Se brugsbegrænsningerne under overskriften om placering i de vigtige sikkerhedsinstruktioner. Det er praksis hos Morphy Richards at fortsætte udviklingen af produktets kvalitet og design. Firmaet forbeholder sig derfor retten til at ændre modellernes specifikationer når som helst.

Albaine AS

Avedoreholmen 84
2650 Hvidovre
Denmark
T : (45) 3678 8083

- P** Produkty Morphy Richards są przeznaczone wyłącznie do użytku domowego. Zapoznaj się z informacjami na temat ograniczonego użytkowania urządzenia, które znajdują się w podrozdziale instrukcji dotyczących bezpieczeństwa. Morphy Richards prowadzi politykę ciągłej poprawy jakości i wzoru produktów. Firma zastrzega sobie prawo zmiany specyfikacji modeli w dowolnej chwili.

KuGaNa Logistics Sp. z o.o.

UL. Kleczewska 37
62-510 Konin
Poland
T : +48 63 220 60 20

- CZ-SK** Výrobky Morphy Richards jsou určeny pouze k použití v domácnostech. Podívejte se na omezení použití v podtitulku umístění v důležitých bezpečnostních pokynech. Morphy Richards usiluje o neustálé zdokonalování kvality a provedení. Proto si vyhrazuje právo kdykoliv změnit specifikace svých modelů.

Solight s.r.o

Na Břme
500 06 Hrádec Karlové
Czech Republic

T: +420 491512 047



- GB** For electrical products sold within the European Community. At the end of the electrical products useful life it should not be disposed of with household waste. Please recycle where facilities exist. Check with your Local Authority or retailer for recycling advice in your country.

- F** Pour les appareils électriques vendus dans la Communauté européenne. Lorsque les appareils électriques arrivent à la fin de leur vie utile, il ne faut pas les jeter à la poubelle. Il faut les recycler dans des centres spécialisés, s'ils existent. Consultez la municipalité ou le magasin où vous avez acheté l'appareil pour obtenir des conseils sur le recyclage dans votre pays.

- D** Für elektrische Artikel, die in der europäischen Gemeinschaft verkauft werden. Am Ende der Nutzungsdauer sollte das Gerät nicht im regulären Hausmüll entsorgt werden. Bitte einer Recycling-Sammelstelle zuführen. Informationen über geeignete Recycling-Annahmestellen erhalten Sie bei Ihrer Stadt- bzw. Ortsverwaltung.

- NL** Voor elektrische producten verkocht in de Europese Gemeenschap. Op het einde van zijn levensduur mag een elektrisch product niet worden meegegeven met het gewone huisvuil. Laat het product recycleren als deze mogelijkheid voorzien is. Vraag bij uw lokale overheid of in uw winkel waar u daarvoor terecht kunt.

- P** Para produtos eléctricos vendidos na Comunidade Europeia. Quando os produtos eléctricos atingirem o final da sua vida útil, não devem ser eliminados juntamente com o lixo doméstico. Faça a reciclagem nos locais apropriados. Contacte as autoridades locais ou o revendedor para saber como efectuar a reciclagem no seu país.

- NL** Angående elektriske produkter, der sælges inden for EU. Når det elektriske produkt har nået enden af sin levetid, må det ikke bortkastes sammen med husholdningsaffaldet. Det bedes benbrugt, hvor der er faciliteter her til. Bed de lokale myndigheder eller forhandleren om råd om genbrug i dit land.

- PL** Dla produktów elektrycznych sprzedawanych na terenie Wspólnoty Europejskiej. Po zakończeniu okresu używalności produktów elektrycznych, nie należy ich wyrzucać wraz z odpadkami pochodzącymi z gospodarstwa domowego. Jeżeli istnieje odpowiednio zakłady zajmujące się utylizacją, produkty należy poddać recyklingowi. W celu uzyskania porady na temat recyklingu w Twoim kraju zwróć się do miejscowych władz lub lokalnego sprzedawcy.

- CZ-SK** Pro elektrické výrobky prodávané v Evropském společenství. Elektrické výrobky se po skončení životnosti nesmí vyhazovat do domovního odpadu. Nechte je recyklovat v příslušných zařízeních. Informace o recyklaci ve vaší zemi si zjistíte od místních úřadů nebo prodejce.





morphy richards®

TT228311MEE Rev 1 03/18

www.morphyrichards.com

